



TRESTON

DEDICATED TO HUMAN WORKSPACE

FANAIR AG

Des ateliers

DISTINCTIFS

CATALOGUE PRODUITS 01/2017

3D ONLINE CONFIGURATOR

CLICK • DESIGN • QUOTE



<http://3d.treston.com>



Une équipe et des solutions

Dédié à un environnement de travail à dimension humaine	4
L'ergonomie dans nos environnements de travail	8
Des solutions en couleur	10



Tables de travail et accessoires

Workshop	14
TP et TPH	18
Accessoires pour Workshop et TP	24
Accessoires pour TPH	30



Éclairage

Éclairage ergonomique	34
Lampe loupe ZL3	35
Hillite, ProLite, Satelliite et Task light	36
Rampe lumineuse OL 254 et éclairage latéral SL224	37



Chaises

Chaises et accessoires	41
------------------------	----

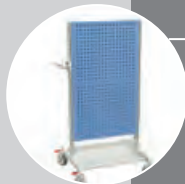

Dessertes

Desserte renforcées	50	Desserte Basic	54
Desserte de monteurs	51	Desserte de rangement	55
Desserte de services	52		



Blocs-tiroirs

Blocs-tiroirs 45	59
Blocs-tiroirs 55	60
Blocs-tiroirs 71	63
Armoires à tiroirs 70, 90 et 130	64



Rayonnage industriel et armoires

Le rayonnage léger	78
Système de rayonnage renforcé	81
Armoires industrielles	84

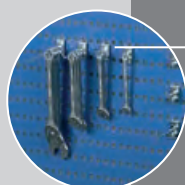

Panneaux perforés

Panneaux perforés	92
Cloisons industrielles	93
Système compact de rangement d'outils	93
Crochets pour panneaux	94



Pour un meilleur environnement de travail

DEDICATED TO HUMAN WORKSPACE



Treston est l'un des premiers fournisseurs au monde de mobiliers et postes de travail industriels.

Notre processus de conception et de mise en œuvre pour les postes de travail commence toujours avec la personne qui va l'utiliser. Ainsi, nous accordons une attention toute particulière à l'ergonomie, la fonctionnalité et l'efficacité.

Nos activités reposent sur les quatre pierres angulaires que sont le désir de satisfaire le client, la fiabilité, la grande qualité et la continuité. Nous sommes à l'écoute de vos besoins et nous vous fournissons des solutions de grande qualité et durables qui durent d'une génération à l'autre grâce à notre conception optimale.

Notre propre réseau commercial et nos distributeurs dédiés à nos produits fournissent une assistance et des services relatifs aux produits de Treston dans le monde entier.



Mobilier industriel et postes de travail pour des environnements industriels variés

La gamme de produit Treston est répartie en trois catégories ; un catalogue spécifique est disponible pour chacune de ces catégories. Veuillez contacter nos agents ou envoyez-nous un e-mail sur : sales@treston.com pour en obtenir un exemplaire.

Des ateliers distinctifs

Nos armoires à tiroirs, supports d'outils et établis workshop sont conçus pour supporter des charges lourdes et une utilisation intensive dans les ateliers de production, les ateliers de réparation et les environnements industriels.

La longue durée de vie de nos meubles garantit une productivité pour l'utilisateur ainsi que sa satisfaction. Nos meubles workshop sont également réputés dans les environnements de formation.

Des postes de travail ergonomiques

L'efficacité et la fluidité des flux de matières sont mis en valeur dans les postes de montage.

Les changements fréquents des procédés nécessitent des postes de travail reconfigurables qui prennent en compte les exigences individuelles en matière d'ergonomie. Nos gammes modulaires vous permettent de réagir rapidement et efficacement aux changements nécessaires lors de nouvelles organisations en production. Grâce à notre vaste sélection d'accessoires, nous sommes en mesure de satisfaire les besoins les plus particuliers.

Notre propre conception et nos longues années d'expérience nous permettent de personnaliser chaque solution afin que celle-ci soit la mieux adaptée. Pour les besoins de l'industrie de l'électronique, nous fabriquons des postes de travail avec protection antistatique qui peuvent être installés dans les zones protégées contre l'électricité statique. Ces postes de travail sont également particulièrement adaptés à la mécanique de précision et la construction mécanique.

Logistique interne facilitée

Le mobilier de rangement Treston allie facilité d'utilisation et design. Notre sélection fournit des solutions permettant de régler un nombre impressionnant de défis en matière de rangement, quels que soient les utilisateurs et le secteur.

Nos tiroirs de rangement en plastique sont résistants, faciles à nettoyer et peuvent être personnalisés pour former un système de rangement complet si nécessaire. Notre gamme de produits inclut également différentes solutions de supports et de chariots qui permettent d'utiliser plus efficacement l'espace de rangement et de déplacer plus facilement les produits stockés.

Nous proposons également des solutions de rangement pour les environnements qui nécessitent une protection antistatique. De plus, certaines de nos solutions de rangement sont moulées à partir de plastique recyclé.

Les services d'emballage et d'expédition interviennent souvent à la fin des processus de production. Leur efficacité logistique peut être facilement améliorée grâce à une conception bien pensée du poste de travail.

L'étape de l'emballage nécessite habituellement un travail manuel important et de nombreux contrôles de la qualité, à la fois dans les stations individuelles et dans les chaînes. Les solutions que nous proposons sont basées sur l'idée d'une productivité accrue en diminuant les contraintes physiques liées à la gestuelle.

Lorsque les accessoires sont situés et positionnés selon les principes LEAN, vous pouvez accélérer la production et réduire la fatigue liée au travail de manière significative. Les cutters, stylos, couteaux, poubelles et écrans peuvent être positionnés de la manière la plus ergonomique pour l'utilisateur tout en lui offrant un espace de travail libre et non encombré.

Des postes de travail qui s'adaptent aux besoins

Il peut s'avérer difficile d'optimiser la fonctionnalité du poste de travail sans disposer d'accessoires bien choisis qui facilitent l'utilisation. Un poste de travail bien conçu et suffisamment équipé facilite le travail, augmente le rendement, améliore l'ergonomie et permet de garder ses outils bien en place.

Modularité et adaptabilité

Notre monde évolue sans cesse et de plus en plus rapidement. Il n'y a encore pas très longtemps, les produits pouvaient être fabriqués de la même façon pendant des années, mais désormais, nous devons être prêts à modifier nos méthodes de travail plus souvent et plus rapidement. Pour redéfinir nos processus de production et les adapter aux nouveaux besoins, des postes de travail entièrement flexibles et modulables sont nécessaires. Tous nos produits sont conçus dans cette optique. Les mêmes articles de base peuvent servir à des applications très diverses selon les accessoires qui les complètent.

Des solutions sur mesure

La fonction d'un poste de travail détermine sa conception et ses accessoires de base. Les besoins peuvent changer énormément d'un employé à un autre car personne n'est identique. Lorsqu'un poste de travail est équipé et réglé selon les caractéristiques d'un opérateur, chaque phase du processus de production est exécutée plus rapidement, avec précision et confort.

Treston offre une large sélection de postes de travail ergonomiques, de ceux pouvant être livrés dans des délais très courts à ceux proposant des options modulables pour répondre à tous les besoins.



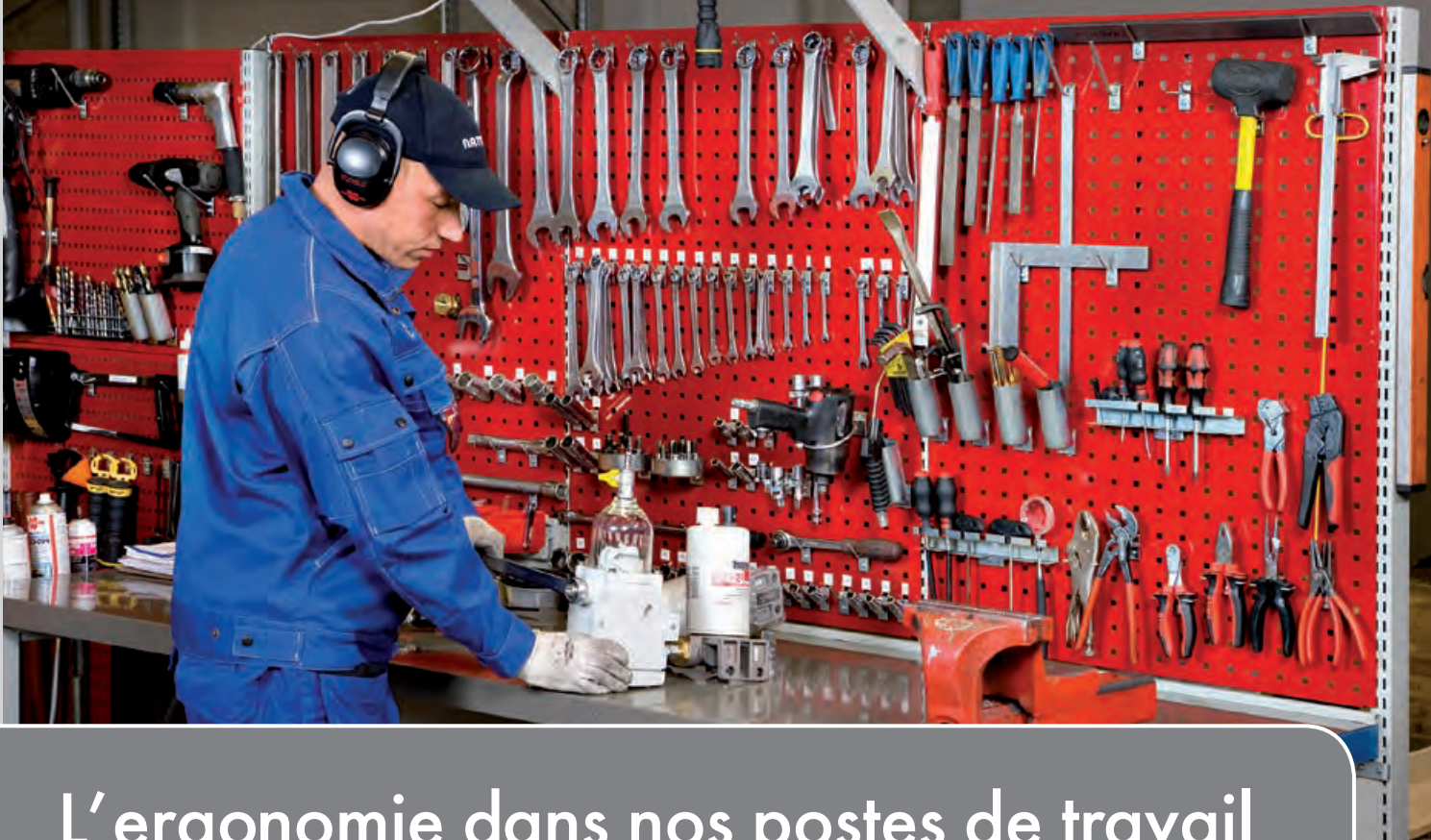

L'ergonomie dans nos postes de travail

Parce que les industries sont conscientes des problèmes de santé liés au travail et des coûts qu'ils engendrent, elles cherchent des solutions d'environnement de travail conçues pour répondre aux besoins des travailleurs. Les objectifs sont d'améliorer le confort et la satisfaction de l'opérateur tout en optimisant son efficacité. **Tenir compte de la facilité d'utilisation et de l'ergonomie dans les processus de développement du produit comporte des avantages financiers et sociaux pour toutes les parties concernées.**

L'ergonomie des postes de travail Treston repose sur une architecture modulaire des produits, des possibilités de réglage infinies et un grand choix d'accessoires. Tous les éléments des postes de travail, tels que les tables, les étagères et les accessoires, peuvent être ajustés indépendamment et instantanément. **Modularité et accessoires sont réglables individuellement** en fonction des besoins de la tâche et de l'opérateur.

La position de travail peut être ajustée ou changée très facilement, de sorte à s'adapter, par exemple, aux gauchers ou aux droitiers, ou bien aux employés de différentes tailles. Un poste de travail correctement ajusté réduit la fatigue et la tension continue des muscles de l'opérateur et encourage des positions et des habitudes de travail plus saines.

N'oubliez pas que l'ergonomie ne se limite pas au réglage de votre siège. La véritable ergonomie englobe un éclairage adapté, l'absorption du bruit, les mouvements du corps et la qualité de l'air. Pour plus d'informations sur l'éclairage ergonomique, voir page 34.

Travailler debout ou assis ?

Le travail en position debout est nécessaire lorsqu'il n'y a pas de place pour les genoux, pour manipuler de lourdes charges ou si l'accès aux pièces de travail impose des déplacements continus.

Le travail assis convient aux tâches d'assemblage et d'écriture/dactylographie, lorsque les outils et les pièces de travail sont accessibles, et si aucune charge lourde ne doit être portée.

Au moment de concevoir l'environnement réserver suffisamment d'espace pour les jambes. L'espace recommandé doit être d'au moins 80 cm de largeur et 90 cm de profondeur au niveau du sol. Pour les positions debout, l'espace requis est bien plus petit.

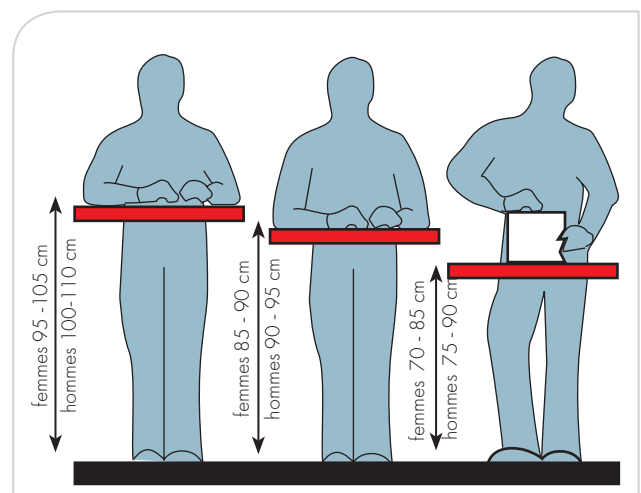

Position debout

Nos normes respectent les exigences les plus élevées en termes de certification



<p>Norme de qualité</p> <p>ISO 9001 : 2008</p>	<p>Certificat respect des normes environnementales</p> <p>ISO 14001:2004 + Cor 1 : 2009</p>	<p>Traitement des emballages conforme aux directives de l'UE.</p>	
--	---	---	--



<p>Certification d'approbation antistatique</p> <p>Nos produits sont conformes aux spécifications de base de la norme IEC 61340-5-1.</p>	<p>Norme GS pour les éclairages et les établis TP</p>	<p>Russian certificate of conformity</p>	<p>Russian certificate of conformity</p>
--	---	--	--

Pour obtenir une copie de nos certificats, contactez info@treston.com.

! Les produits métalliques standards fabriqués dans nos usines sont garantis 5 ans à partir de la date de livraison. Ceci exclut les plateaux, les articles de négoce, les composants électroniques, les articles spéciaux et en mouvement, pour lesquels la garantie est de 2 ans.





Des solutions en couleur

L'environnement de travail peut également être agréable à regarder et source d'inspiration. En choisissant les couleurs de votre équipement en fonction de celles de votre entreprise, vous pouvez renforcer votre image de marque tout en créant un environnement de travail agréable.

Les portes, les tiroirs et les panneaux perforés sont livrés sous différentes couleurs dont l'association peut produire un effet intéressant. Les couleurs peuvent également faire office de codes ou d'identificateurs.



Codes de couleur

Les ossatures de nos établis, armoires, rayonnages et blocs-tiroirs sont tous gris clair RAL 7035. D'autres couleurs que celles indiquées sur notre palette standard sont également disponibles sur demande. Contactez nos agents ou envoyez-nous un e-mail sur : sales@treston.com.

	Code de couleur	Code RAL	Portes	Tiroirs	Panneaux perforés et panneaux arrières
Gris clair	49 & 41 *	RAL 7035 (ESD)	STD	A/STD	A/STD
Bleu	07	RAL 5007	STD	A/STD	STD
Gris clair	35 *	RAL 7038 (ESD)	A	A	A
Gris sombre	45	RAL 7045	A	A	A
Rouge	25	RAL 3002	A	A	A

STD = Couleur d'usine standard, livraison normale depuis l'entrepôt, prix indiqué
A = Couleur d'usine, livraison sous 15 jours depuis le site de production, prix indiqué

* Les produits commandés avec les codes couleur 49 (RAL 7035) et 35 (RAL 7038) sont totalement ESD. Du fait de la présence de carbone dans la peinture, la nuance de gris sera légèrement plus foncée que celle du RAL correspondant indiqué.

** Les ossatures des produits commandés avec le code couleur 41 (RAL 7035) sont recouvertes d'une peinture grise claire ESD mais par contre tous les autres composants tels que tablettes, tapis ou roulettes sont non ESD.

COULEUR D'USINE STANDARD

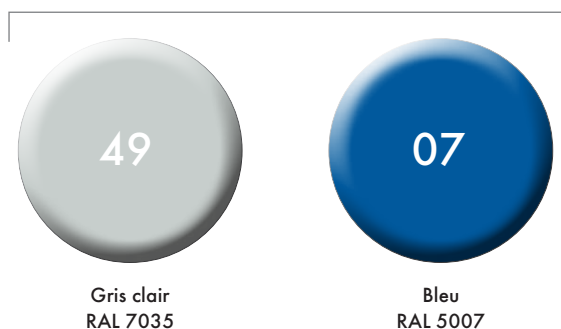

Le code de couleur est inclus dans les numéros de code composés de chiffres

Soit à la fin, après le tiret (par ex. 860 804-49), soit au centre (par ex. C 334-07-000).

COULEUR D'USINE

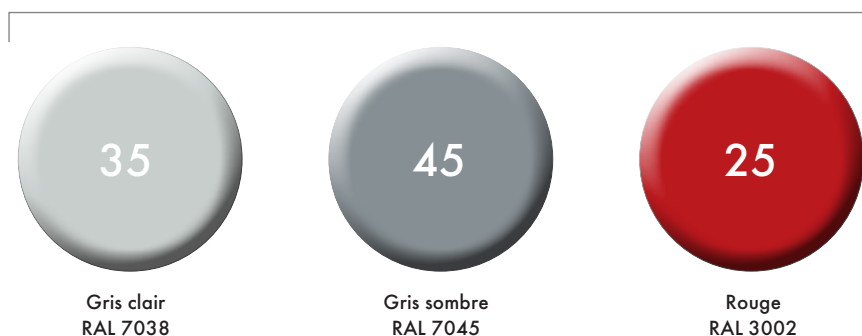

Les couleurs imprimées ne donnent pas une représentation fidèle des couleurs réelles. Veuillez demander des échantillons à nos agents.



Tables de travail et accessoires





Tables de travail Workshop

Les tables de travail « Workshop » sont conçues pour des utilisations et des environnements difficiles. Les ateliers mécaniques, les garages et l'industrie lourde sont des environnements où les produits chimiques, les charges lourdes et une utilisation intensive demandent de la solidité. Ces tables de travail sont très résistantes

et peuvent endurer les conditions les plus éprouvantes. Elles peuvent également être complétées par une large gamme d'accessoires.

La table Workshop est garantie en vue d'une utilisation régulière avec des charges pouvant aller jusqu'à 750 kg.



- Plateaux conçus pour charges lourdes jusqu'à 750kg.
- Structure très stable sur pieds réglables en hauteur.
- Peut être fixé au sol.
- Vous pouvez créer votre propre solution en l'optimisant avec nos accessoires.



Un bloc-tiroirs peut servir de pied

Les tables de travail Workshop peuvent être facilement agrandies en utilisant un bloc-tiroirs ou un pied pour relier et soutenir deux tables.



Cet exemple comprend

Qté	Nom	Dim. mm	Code
2	Pied fixe		836 303-49
2	Plateau en acier	1500 x 750	836 721-74
1	Bloc-tiroirs 55/66-1	550 x 715 x 800	612 07 201

Exemples de postes de travail Workshop



Poste de travail standard Workshop

Qté	Nom	Dim. mm	Code
2	Pied réglable		836 664-49
1	Plateau en acier	1500 x 750	836 721-74
1	Raidisseur	1500-2250	836 451-49



Poste d'installation Workshop

Qté	Nom	Dim. mm	Code
2	Pied fixe		836 303-49
1	Plateau en bois	1500 x 750	836 721-82
1	Bloc-tiroirs 55/13-1	550 x 715 x 130	610 07 001
1	Raidisseur	1500-2250	836 451-49



Poste de réparation Workshop

Qté	Nom	Dim. mm	Code
2	Pied fixe		836 303-49
1	Plateau en acier	1500 x 750	836 721-74
3	Montant vertical	30 x 60 x 996	860 367-49
2	Panneau perforé	736 x 640	861 512-07
1	Bloc-tiroirs 55/37-1	550 x 715 x 370	611 07 001
1	Berceau arrière		860 375-49



Poste de travail Workshop

Qté	Nom	Dim. mm	Code
1	Plateau en acier	1500 x 750	836 721-74
1	Pied réglable	700-950	836 664-49
1	Berceau arrière	1500	860 375-49
3	Montant vertical	1359	860 024-49
1	Rail éclairage/équilibr.	2 x M750	918 49 006
1	Éclairage ProLite 28	1230	861 928-00
1	Distribution électrique	485	800 118 729/A
1	Jeu de fixation		860 009-51
2	Tablette métallique	M750 x 300	836 028-49
2	Traverse porte bacs	M750	859 151-49
5	Bacs à bec		1525-5
7	Bacs à bec		1015-5
1	Armoire à outils perforée	M750	852 629-07
1	Bloc-tiroirs 55/66		612 07 204



Dessinez votre poste de travail

Vous pouvez créer votre propre poste de travail en utilisant le configurateur 3D sur <http://3d.treston.com>

Créez votre poste de travail « Workshop »

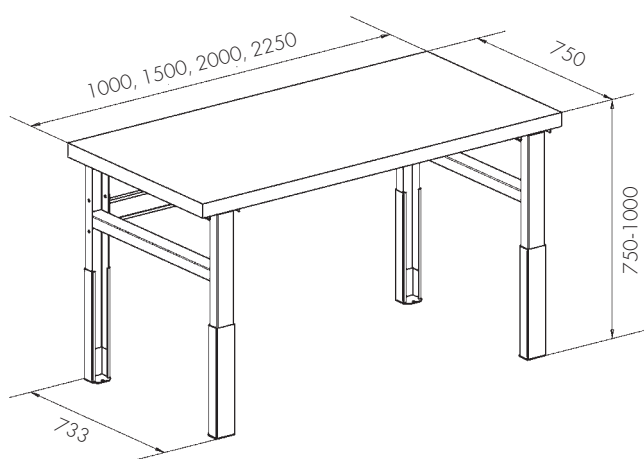

- Choisissez le plateau approprié : acier, PVC ou bois.
- Choisissez un support pour les deux extrémités du plateau : pied réglable ou fixe ou un bloc-tiroirs. Des pieds réglables en hauteur pouvant être équipés de roulettes sont aussi disponibles.
- Utilisez un raidisseur pour stabiliser la table.
- Un berceau arrière est nécessaire pour installer des montants verticaux. Dans ce cas il n'y a plus besoin du raidisseur entre des pieds.
- Ajoutez les accessoires présentés aux pages 24 à 29.

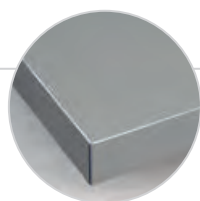

Plateau en acier Workshop

- Plateau en acier 1,5 mm.
- Surface gris foncé, peinture au pistolet.
- Chants en PVC gris.
- Plateau en contreplaqué et panneau composé.
- Inserts filetés pour fixation des pieds et des blocs-tiroirs.
- Plateau en acier 3 mm disponible sur demande.
- Épaisseur 50 mm.

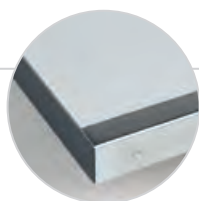

Plateau Workshop avec bords en acier

- Plateau avec revêtement PVC.
- Surface plastique gris.
- Moulure avant en acier galvanisé et autres chants en PVC.
- Plateau en contreplaqué et panneau composé.
- Inserts filetés pour fixation des pieds et des blocs-tiroirs.
- Épaisseur 50 mm.

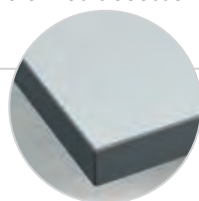

Plateau Workshop avec bords en plastique

- Plateau avec revêtement PVC.
- Surface plastique gris.
- Chants en PVC gris.
- Plateau en contreplaqué et panneau composé.
- Inserts filetés pour fixation des pieds et des blocs-tiroirs.
- Épaisseur 50 mm.

Autres revêtements, épaisseurs ou finitions sur demande. Nous consulter.



Plateau en bois Workshop

- Plateau en hêtre multiplis, traité à l'huile de lin. Trous préformés pour la fixation des piètements et des blocs-tiroirs.
- Épaisseur : 40 mm.

Plateaux Workshop

Plateau dim. L x P mm	Acier 1,5 mm	Charge max. kg	Acier 3 mm	Charge max. kg	Plateau avec revêtement PVC avec bords acier	Charge max. kg	Plateau avec revêtement PVC avec bords plastiques	Charge max. kg	En bois	Charge max. kg
1000 x 750	836 720-74	750	852 652-74	750	836 723-79	750	836 729-79	500	836 720-82	600
1500 x 750	836 721-74	750	852 653-74	750	836 724-79	750	836 726-79	500	836 721-82	600
2000 x 750	836 736-74	500	852 654-74	750	836 728-79	500	836 730-79	500	836 736-82	360
2250 x 750	836 722-74	500	852 649-74	750	836 725-79	500	836 727-79	500	836 722-82	360

Pieds Workshop

Nom	Hauteur mm*	Code
Pied en H réglable (1 pc)	700-950	836 664-49
Pied en H fixe (1 pc)	800	836 303-49
Pied en H réglable pour fixation de roulettes (1 pc)	785-1000	836 029-49
Roulette pivotante avec frein** (1 pc)	Ø160	900 041-00
Roulette fixe** (1 pc)	Ø160	900 040-00

* Hauteur sans le plateau (incluant les roues de 160 mm)

** Capacité de charge : 500 kg pour les établis de 1000 & de 1500 mm - 300 kg pour les établis de 2000 & et 2250 mm



Des pieds pouvant être équipés de roulettes sont aussi disponibles.

Raidisseur pour Workshop

Utilisez un raidisseur pour stabiliser la table. Le raidisseur n'est pas utile si un des 2 pieds est un bloc tiroir serie 55/66.

Largeur mm	Code
1000-1500	852 694-49
1500-2250	836 451-49

Berceau arrière

Un berceau arrière est nécessaire si la table est équipée de montants verticaux. Il remplace le raidisseur. Les montants verticaux et leur compatibilité à la page 24.

Largeur mm	Code
1000	852 693-49
1500	860 375-49
2000	860 725-49
2250	860 376-49



Accessoires à partir de la page 24

Il existe une large gamme d'accessoires pour les tables de travail Workshop.

Tablettes inférieures pour table Workshop

Il vous manque de la place sur votre poste de travail ? Utilisez l'espace situé sous le plan de travail. La tablette inférieure pour table de travail Workshop s'accroche simplement sur les barres horizontales des pieds fixes et avec un kit inclus pour les pieds réglables.

Nom	Dim. L x P mm	Charge max. kg	Code
Tablette inf. pour pied réglable pour table 1500	1370 x 648	200	924 49 012
Tablette inf. pour pied fixe pour table 1500	1370 x 648	200	924 49 014
Tablette inf. pour pied réglable pour table 2000	1870 x 648	100	924 49 013
Tablette inf. pour pied fixe pour table 2000	1870 x 648	100	924 49 015
Tablette inf. pour pied réglable pour table 2250	2120 x 648	100	924 49 016
Tablette inf. pour pied fixe pour table 2250	2120 x 648	100	924 49 018

Les tablettes inférieures comportent un rebord arrière.



La table Workshop peut être équipée d'une tablette inférieure pour les éléments volumineux.



Structure du plateau

Nous attachons beaucoup d'importance au plateau, partie essentielle de la table. Le plateau Workshop est, par exemple, conçu pour supporter des charges très lourdes. Grâce à une structure solide, la table peut supporter même les charges les plus lourdes. Les pieds et les tiroirs sont reliés au plateau par des inserts filetés.



Tables de travail TP et TPH

La table de travail TP de conception classique est la table de base idéale, le modèle le plus simple et le plus économique de notre gamme de tables de travail.

Les tables de travail TP sont des tables standard qui, selon les accessoires qui viennent les compléter, conviennent à toutes sortes d'applications et d'environnements : tests, emballage, réparation, inspection. La table de travail TP est garantie en vue d'une utilisation régulière avec des poids pouvant aller jusqu'à 300 kg.

Conçu pour être utilisé dans les environnements de montage et de production d'aujourd'hui, ce système résolument modulaire, développé sur plus de 35 ans, offre un environnement de travail de grande qualité. Personnalisez votre poste de travail en fonction de vos besoins.

Réglage progressif de la hauteur

La hauteur des tables de travail de notre gamme TP peut être réglée de façon progressive entre 650 et 900 mm, ce qui permet d'utiliser ces tables en position assise ou debout. L'emballage est un bon exemple de tâche où la hauteur de la table doit être réglée par rapport à la taille de l'emballer ou de celle des colis.



- Une table de travail standard et économique
- Adaptée à une grande variété de tâches et d'environnements
- Facile à équiper avec une variété d'accessoires
- Ossature en acier avec une capacité de charge jusqu'à 300 kg



Exemples de tables de travail TP et TPH



Table de travail TP

Qté	Nom	Dim. mm	Code
1	Table de travail TP	1500 x 700	TP715
1	Berceau pour accessoires	1500	TPK15-49
1	Module de montants verticaux	2 x M750	903 49 001P



Table de travail TPH

Qté	Nom	Dim. mm	Code
1	Table de travail TPH	1500 x 700	TPH715
1	Bloc-tiroirs 45/14, 1 x100 tiroir		603 49 002



Table de travail TP

Qté	Nom	Dim. mm	Code
1	Table de travail TP	1500 x 700	TP715
1	Berceau pour accessoires	1500	TPK15-49
1	Module de montants verticaux	2 x M750	903 49 002P
1	Rail d'éclairage/d'équilibrage	2 x M750	918 49 006P
1	Éclairage ProLite 28	1230	861 928 00
2	Tablette métallique	M750 x 300	836 028-49
2	Rail porte-bacs	M750	859 151-49
10	Bac empilable		1525-5



Table de travail TPH

Qté	Nom	Dim. mm	Code
1	Table de travail TPH	1500 x 700	TPH715
1	Porte-outils et sources lumineuses KT	1500 x 600	KT150
1	Profil en C supplémentaire SPR	1500	SPR150
1	Panneau perforé RL	1415 x 750	RL150
1	Eclairage OL	1200	OL254

Le poste
peut être monté
sur roulettes.



Jeu de roulettes Ø100, code 834 734 -00
 Jeu de roulettes antistatiques Ø100, code 834 729 -00
 Kit adaptation pour fixation de roulettes, code 853 289-00

Capacité de charge avec roulettes : 150 kg. Nous recommandons l'option berceau pour les solutions sur roulettes.

Table de travail TP

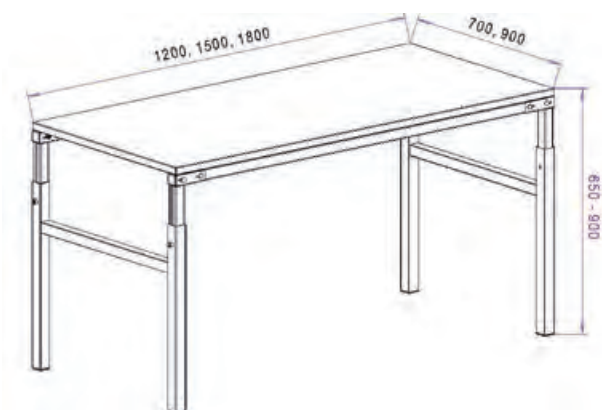

- Réglage progressif de la hauteur entre 650 et 900 mm avec une clé Allen.
- Les ossatures sont recouvertes d'une peinture époxy grise (RAL 7035).
- Les montants verticaux (commandés séparément) permettent de monter une large sélection d'accessoires.

Plateau laminé

- Plateau laminé 25 mm
- Surface gris clair
- Bords plastique

Plateau antistatique

- Surface stratifiée gris clair
- Bord gris
- Épaisseur 25 mm
- Semi-conducteur (antistatique)

Table de travail TP

Dim. de la table L x P (mm)	Charge max. kg	Code	Code ESD
700 x 500	150	TP507	TP507 ESD
1000 x 500	150	TP510	TP510 ESD
1500 x 500	150	TP515	TP515 ESD
1000 x 700	300	TP710	TP710 ESD
1200 x 700	300	TP712	TP712 ESD
1500 x 700	300	TP715	TP715 ESD
1800 x 700	300	TP718	TP718 ESD
1500 x 900	300	TP915	TP915 ESD
1800 x 900	300	TP918	TP918 ESD

Note : Les plateaux sont inclus dans les références.



Règle L x P x H

Toutes nos dimensions suivent la règle LPH, où «L» correspond à la largeur, «P» à la profondeur et «H» à la hauteur.



Berceau pour accessoires pour TP

Les montants verticaux ou le cadre tubulaire vertical sont toujours fixés à la table de travail TP à l'aide du berceau pour accessoires. Le berceau pour accessoires ne peut pas être utilisé sur les extensions d'angle ou horizontales.

Largeur de l'ossature de table mm	Points de fixation pour montants	Code
1000	1 x M900	TPK10-49
1200	1 x M750, 1 x M900, 1 x M1200	TPK12-49
1500	1 x M1500, 2 x M750	TPK15-49
1800	1 x M1800, 2 x M900	TPK18-49



Accessoires de la page 24

La table de travail TP avec montants verticaux peut être équipée des accessoires Workshop.

Tablette inférieure pour TP

Il vous manque de la place sur votre poste de travail ? Utilisez l'espace situé sous le plan de travail. La tablette inférieure pour table de travail TP s'accroche simplement sur les barres horizontales.

Nom	Dimensions L x P (mm)	Charge max. kg	Code
Tablette inférieure	1080 x 500	50	AT120 TPH
Tablette inférieure	1380 x 500	50	AT150 TPH
Tablette inférieure	1680 x 500	50	AT180 TPH



Chariot SAP

Conception similaire à une table de travail TP. Réglage de la hauteur par clé Allen de 650 à 900 mm. Roulettes pivotantes (Ø 100 mm), dont deux avec frein. Capacité de charge : 150 kg Tablette inférieure et poignée de manœuvre disponibles séparément.

Nom	Dimensions L x P (mm)	Charge max. kg	Code	Code ESD
Chariot	700 x 500	150	SAP507	SAP507 ESD
Chariot	1000 x 700	150	SAP710	SAP710 ESD
Chariot	1500 x 700	150	SAP715	SAP715 ESD
Tablette inférieure	700 x 500	40	AT507	AT507 ESD
Tablette inférieure	1000 x 700	40	AT710	AT710 ESD
Poignée	profondeur 500		PUSH50	PUSH50
Poignée	profondeur 700		PUSH70	PUSH70



Chariot avec tablette inférieure et poignée.



Extensions de table TP



* Poste de travail équipé d'une paire d'ossature en H.

Extension droite TP-L

Chaque table de travail TP standard peut également être fournie en tant qu'extension droite. Montage sur le côté du poste principal.

Dim. de la table L x P mm	Charge max. kg	Code	Code ESD
1000 x 700	150	TP710 L	TP710 L ESD
1200 x 700	150	TP712 L	TP712 L ESD
1500 x 700	150	TP715 L	TP715 L ESD
1800 x 700	150	TP718 L	TP718 L ESD
1500 x 900	150	TP915 L	TP915 L ESD
1800 x 900	150	TP918 L	TP918 L ESD

Extension d'angle TP-K

Chaque table de travail TP standard peut également être proposée en tant qu'extension d'angle. Montage sur la face avant du poste principal.

Dim. de la table L x P mm	Charge max. kg	Code	Code ESD
1000 x 500	150	TP510 K	TP510 K ESD
1200 x 700	150	TP712 K	TP712 K ESD

Poste de travail d'angle TP-KK

Un poste de travail d'angle peut être utilisé avec deux tables TP (avec une ossature en H) afin de créer un angle de 90°. Cette unité est constituée d'un plateau, de deux ossatures en H et d'un pied central. Face avant de longueur 565 mm.

Dim. de la table L x P mm	Charge max. kg	Code	Code ESD
1100 x 1100	150	TP707 KK	TP707 KK ESD
1300 x 1300	150	TP909 KK	TP909 KK ESD

Table de travail TPH

La table de travail TPH comprend déjà une paire de montants et une tablette et compose notre poste de travail vedette. Il dispose de sa propre gamme d'accessoires, également en stock, répondant aux besoins essentiels de tout poste de travail professionnel.

Réglage de la hauteur par clé Allen de 650 à 900 mm, table de travail avec profils verticaux et étagère en stratifié, réglage de la hauteur entre 1080 et 1550 mm, capacité de charge : 50 kg. Fabrication identique à TP.



Table de travail TPH

Dim. de la table L x P (mm)	Dimensions des tablettes L x P (mm)	Charge max. kg	Code	Code ESD
1200 x 700	1200 x 310	300	TPH712	TPH712 ESD
1500 x 700	1500 x 310	300	TPH715	TPH715 ESD
1800 x 700	1800 x 310	300	TPH718	TPH718 ESD
1500 x 900	1500 x 310	300	TPH915	TPH915 ESD
1800 x 900	1800 x 310	300	TPH918	TPH918 ESD



Accessoires de la page 30

Il existe une large gamme d'accessoires pour les tables de travail TPH.



* Poste de travail équipé d'une double ossature en H.

Poste de travail d'angle TPH-KK

Un poste de travail d'angle peut être utilisé avec deux postes de travail TPH (avec une double ossature en H) pour créer une configuration à 90°. Cette unité est constituée d'un plateau, de deux ossatures en H et d'un pied central. Face avant de longueur 565 mm.

Dim. de la table L x P (mm)	Charge max. kg	Code	Code ESD
1100 x 1100	150	TPH707 KK	TPH707 KK ESD
1300 x 1300	150	TPH909 KK	TPH909 KK ESD

Distributions électriques pour TPH

Dim. mm	Convient à	Code
Profilé 1058	TPH712	TJK120
Profilé 1358	TPH715/915	TJK150
Profilé 1658	TPH718/918	TJK180
Inclut 3 x E1, E2	TPH715/915	TJK150 SET
Inclut 3 x E1, E2	TPH718/918	TJK180 SET
Double prise		E1
Interrupteur		E2
Fusible automatique 10 A		E3
Disjoncteur différentiel 30 mA		E4
Bouton d'arrêt d'urgence		E5
Connecteur de données / blindé pour câble Cat.6		E6

Les configurations TJK 150 SET et TJK 180 SET comprennent 3 doubles prises (E1) et un interrupteur (E2). D'autres configurations sont également disponibles, nous consulter.

Distributions électriques pour TPH

Fabriquée en profilés d'aluminium, cette gamme de distributions électriques compactes distribue l'alimentation nécessaire à vos tables de travail TPH. Prémontée avec une gamme de composants, à commander séparément. La rampe électrique est isolée de la table. Un câble de 3 m est fourni. Profilé en aluminium 72 x 72 mm. L'ensemble est conforme aux normes européennes (CE).



Distribution électrique TJK

Accessoires pour Workshop et TP

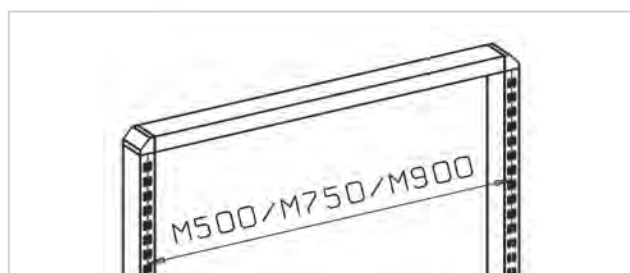
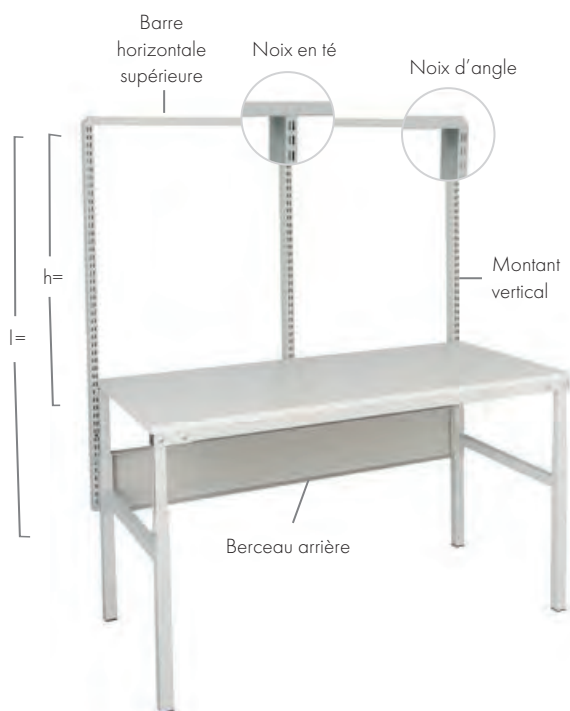

La dimension modulaire (M) se rapporte à la distance entre deux montants verticaux à partir du centre de ceux-ci. Cette dimension permet de choisir des accessoires adaptés.



Modules verticaux

Pour la table TP nous vous conseillons d'utiliser des cadres complets si vous avez besoin d'un montant central. La barre supérieure agit comme un raidisseur pour contrer les effets d'une charge importante.

Modules verticaux pour TP

	Convient aux largeurs de tables suivantes			Code	Code
	1200	1500	1800		
1 x M750	TP			900 49 001P	900 49 002P
1 x M900	TP			901 49 001P	901 49 002P
2 x M750		TP		903 49 001P	903 49 002P
2 x M900			TP	904 49 001P	904 49 002P

Charge max. 100 kg / module.

Les montants verticaux sont les éléments de base pour l'ajout d'accessoires aux mobiliers industriels Treston.

Les accessoires des tables Concept et Basic sont montés à l'aide de montants verticaux ou d'un module de montants verticaux pré-établi. Le module ou les montants sont fixés à l'arrière de la table. Le module de base est composé de 2 montants verticaux, d'une barre horizontale et d'un jeu de noix d'angle. Le module complémentaire se compose d'un montant vertical, d'une barre horizontale et d'une noix en té.

Montants verticaux

Nom	Dimensions L x P (mm)	longueur (L) mm	Code
Montant vertical	30 x 60	500	860 991-49
Montant vertical	30 x 60	800	860 142-49
Montant vertical	30 x 60	996	860 367-49
Montant vertical	30 x 60	1359	860 024-49
Montant vertical	30 x 60	1582	860 025-49
Paire de montants verticaux*	30 x 30	1219	854 038-49

*Utilisée pour le chariot de service (page 48).

Barre horizontale supérieure	M500	860 819-49
Barre horizontale supérieure	M750	847 402-49
Barre horizontale supérieure	M900	840 104-49

Jeu de noix d'angle	848 336-49
Noix en T	851 827-49

Montants verticaux et compatibilité

	Largeur de table					
	1000	1200	1500	1800	2000	2250
1 x M750	W	TP	W		W	W
1 x M900	W	TP	W		W	W
1 x M1000	W					
1 x M1200		TP				
1 x M1500			TP/W		W	W
1 x M1800				TP	W	W
2 x M500	W		W		W	W
2 x M750			TP/W		W	W
2 x M900				TP	W	W
2 x M1000					W	
3 x M500			W		W	W
3 x M750						W
4 x M500					W	

W = Workshop

Rails d'éclairage/d'équilibrage

À part les éclairages ponctuels, toutes nos lampes sont disposées sur des rails d'éclairage/d'équilibrage supérieurs réglables en hauteur et en profondeur. Les rails d'équilibrage et les trolleys permettent de suspendre des outils tels que les visseuses. Un enrouleur/équilibreur d'outils est monté sur le rail d'éclairage/d'équilibrage. Ceci permet le rappel de l'outil et son maintien à la bonne hauteur de préhension.

Rails d'éclairage/d'équilibrage (comprend un trolley)

Dimension modulaire	Largeur du profil avant mm	Charge max. kg	Code
2 x M500	1000	15	918 49 001P
2 x M500/1500	1500	15	918 49 002P
4 x M500	2000	15	918 49 003P
M750	750	15	918 49 004P
M750/1500	1500	15	918 49 005P
2 x M750	1500	15	918 49 006P
3 x M750	2250	15	918 49 012P
M900	900	15	918 49 007P
2 x M900	1800	15	918 49 008P
M900/1500	1500	15	918 49 009P
M1200	1200	15	918 49 010P
M1350	1350	15	918 49 011P

Avec les tables d'extension il faut ajouter une fixation centrale ref 860074-49.

Équilibreurs d'outils et autres accessoires

Nom	Poids outils (kg)	Code
Équilibreur d'outils 2DU	0,5 - 1	939 502-00
Équilibreur d'outils 4DU	1 - 2	939 503-00
Trolley		940 453-00

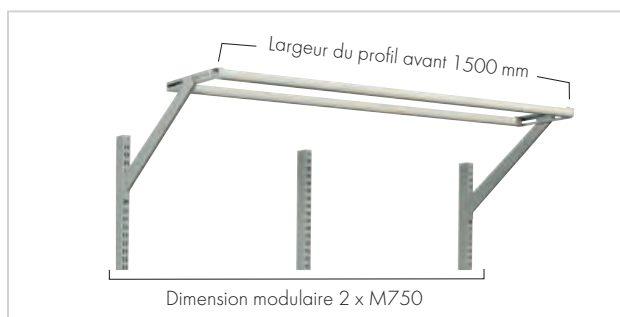
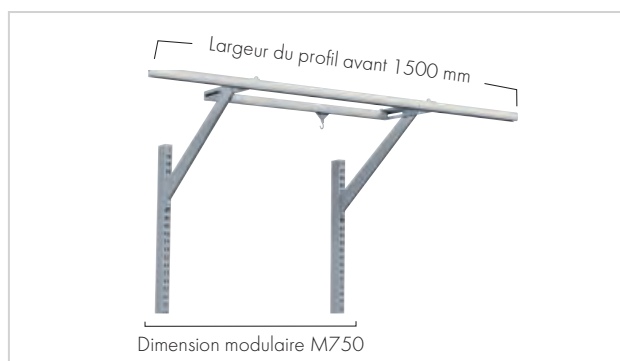

Équilibreur d'outils

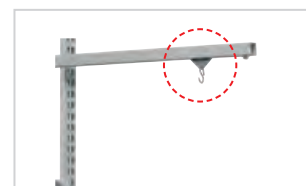

Trolley

Distributions électriques et distributeur air comprimé

Distributions électriques

Longeur (mm)		Code
1	485 7 prises + disj bipolaire 15 A	800 118 729
2	485 7 prises + disj diff 30mA	800 118 729/A
	M500 6 prises + disj diff 30mA	800 600 185
3	M750 7 prises + disj diff 30mA	800 118 728/A
	M900 7 prises + disj diff 30mA	800 118 727/A
	Paire de pattes de fixation pour distribution électrique	860 009-51
	Fixation pour panneau perforé	853 185-51

Photos ne correspondant aux références mentionnées, nous consulter.

Distributeur air comprimé

Raccords, Ø 8 mm	Entrée	Sortie	Montage	Code
4 Distributeur air comprimé	1	2	vert.	859 861-00

Les raccords sont compatibles avec la série CEJN 3200.

Peut être adapté à toutes les tables Treston.



Accessoires avec bras



Support écran et tablette pour clavier



Porte-documents



Traverse incurvée avec extension



Support d'outils

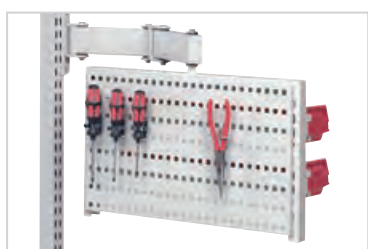

Support d'outils rotatif avec panneau perforé et crochets en R

Tablettes informatiques

Nom	Dim. L x P mm	Charge max. kg	Code
Support écran plat à bras double		15	930 49 002P
Tablette clavier pour support écran plat	480 x 260	5	860 941-49
Tablette clavier et souris pour support écran plat	620 x 260	5	860 942-49

Porte-documents

Nom	Dim. L x P mm	Charge max. kg	Code
Porte-documents A4	290 x 330	5	928 49 008P
Porte-documents A3	418 x 330	5	928 49 009P

Traverse porte bacs sur bras

Nom	Dim. L x H mm	Charge max. kg	Code
Traverse incurvée sur bras	770 x 54	15	929 49 002P
Extension pour traverse incurvée sur bras	770 x 54		860 911-49

Support d'outils

Nom	Dim. L x H mm	Charge max. kg	Code
Support d'outils	267 x 305	5	928 49 010P

Support d'outils rotatifs

Nom	Dim. L x P mm	Charge max. kg	Code
Support d'outils rotatif, bras réglable en hauteur	513 x 320	15	860 864-49P
Support d'outils rotatif, bras double	513 x 320	15	880 865-49P
Panneau perforé	470 x 300		860 951-49
Compartment à outils M500	470 x 150		860 952-49
Traverse M500	492 x 90	50	859 150-49
Traverse étroite M500	492 x 54	10	860 953-49

Les bacs en plastique, les crochets et les outils présentés dans les photos ne sont pas inclus.



Support d'outils rotatif

Le support d'outils rotatif peut être équipé de panneaux perforés et de compartiments à outils. Il est compatible avec tous les accessoires M500, tels que le compartiment à outils et les rails porte-bacs.

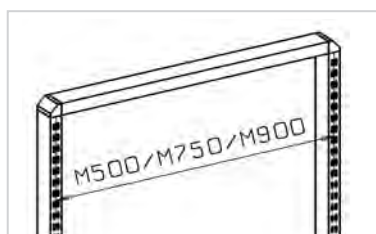
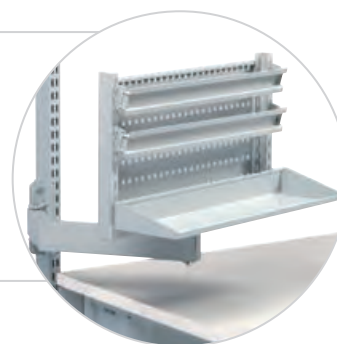

La dimension modulaire (M) se rapporte à la distance entre deux montants verticaux à partir du centre de ceux-ci. Cette dimension permet de choisir des accessoires adaptés.

Tablettes et étagères

Tablettes et étagères

Nom	Module	Dim. L x P mm	Charge max. kg	Code
Tablette métallique	M500	490 x 300	50	860 804-49
Tablette métallique	M500	490 x 400	50	860 805-49
Tablette métallique	M750	740 x 300	50	836 028-49
Tablette métallique	M750	740 x 400	50	852 770-49
Tablette métallique	M900	890 x 300	50	852 283-49
Tablette métallique	M900	890 x 400	50	852 769-49
Tablette métallique	M1000	967 x 300	80	854 494-49
Tablette métallique	M1000	967 x 400	80	854 495-49
Étagère métallique	M1200	1167 x 300	80	854 480-49
Étagère métallique	M1200	1167 x 400	80	854 483-49
Étagère métallique	M1500	1467 x 300	80	854 481-49
Étagère métallique	M1500	1467 x 400	80	854 484-49
Étagère métallique	M1800	1773 x 300	80	854 482-49
Étagère métallique	M1800	1773 x 400	80	854 485-49



Tablette métallique M500, M750, M900



Tablette métallique M1000, M1200, M1500, M1800

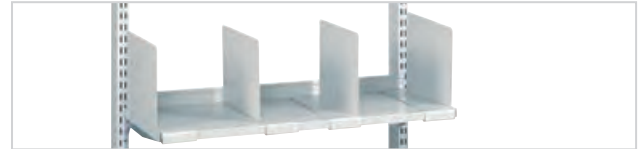

Paire de séparateurs

Paire de séparateurs tablettes M500, M750 et M900

Nom	Dim. L x P mm	Code
Paire de séparateurs	285 x 190	010 004-49
Paire de séparateurs	385 x 190	010 005-49

Paire de séparateurs étagères M1000, M1200, M1500 et M1800

Nom	Dim. L x P mm	Code
Paire de séparateurs	285 x 190	861 116-49

Solutions de rangement sur poste

Petites armoires de rangement

Nom	Module	Dim. L x P x H mm	Charge max. kg	Code
Armoires portes à rideaux pour outils	M1500	1500 x 252 x 800	30	ROTK1500
Armoires portes à rideaux pour outils	M2000	2000 x 252 x 800	30	ROTK2000
Armoire à outils perforée	M500	470 x 250 x 600	20	854 039-07
Armoire à outils perforée	M750	720 x 255 x 900	60	852 629-07
Tablette métallique pour armoire perforée M750		715 x 175 x 15	10	836 273-49
Armoire pour équipement de protection individuel	M750	720 x 330 x 900	60	860 987-07
Armoire à rideaux	M750	720 x 370 x 400	40	860 970-49
Armoire à dossiers avec deux tablettes	M750	720 x 330 x 900	60	860 980-49
Compartment CD/dossier, montage sur montant vertical		130 x 290 x 330	5	860 983-49



NOUVEAU: Armoire portes à rideaux pour outils

L'armoire peut être fixée sur les montants perforés, sur le plateau ou directement au mur.



Armoires portes à rideaux pour outils



Armoire à outils perforée



Armoire pour équipement de protection individuel



Armoire à rideaux



Armoire à dossiers avec deux tablettes



Compartment à CD/dossiers

Bacs superposables et bacs d'étagère



Traverse M750 avec équerres et bacs en plastique.



Traverse étroite M750 avec équerres et bacs en plastique.

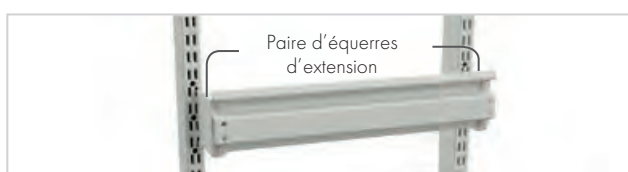

Paire d'équerres d'extension

Les rails permettent eux aussi d'assurer une position de travail ergonomique et de gagner de l'espace. Plus vous avez de rangées en hauteur, et plus elles sont difficiles à atteindre. Pour maintenir une position de travail ergonomique, utilisez des jeux d'équerres d'extension pour les rangées du haut. Les rails porte-bacs existent en six tailles de modules standard.

Traverses porte-bacs

Nom	Adapté au module	Dimensions L x P (mm)	Charge max. kg	Code
Traverse	M500	492 x 100	50	859 150-49
Traverse étroite *	M500	492 x 54	10	860 953-49
Traverse	M750	742 x 100	50	859 151-49
Traverse étroite *	M750	742 x 54	10	860 955-49
Traverse	M900	895 x 100	50	859 152-49
Traverse étroite *	M900	895 x 54	10	860 956-49
Traverse	M1000	967 x 100	50	859 156-49
Traverse	M1200	1167 x 100	50	859 157-49
Traverse	M1350	1343 x 100	50	859 153-49
Traverse	M1500	1493 x 100	50	859 154-49
Traverse	M1800	1799 x 100	50	859 155-49
Paire d'équerres d'extension pour traverse		60	50	860 919-49

* A n'utiliser qu'avec les bacs 30-1L, 30-2L et 30-23L.

Bacs superposables

Nos bacs superposables ont été conçus pour une utilisation quotidienne dans les magasins, les sites de production et les entrepôts. Ces bacs ont été conçus pour s'adapter à toutes les tablettes, armoires, carrousels et postes de travail industriels standard. Les bacs de même largeur se superposent en toute stabilité, même s'ils sont de différentes longueurs. Les côtés droits assurent une utilisation efficace de l'espace.

Bacs en plastique

N°	Capacité l	Dim. extérieures L x P x H (mm)	Dim. intérieures L x P x H (mm)	Nombre par carton	Code.*			Étiquettes et séparateurs		
					bleu	rouge	Noir antistatique	Étiquettes + protection	Min de commande	Séparateur transversal
1.	0,6	105 x 165 x 75	90 x 105 x 65	60	1015-6	1015-5	1015-4 ESD	E10	60	
	2,7	149 x 250 x 130	125 x 185 x 115	30	1525-6	1525-5	1525-4 ESD	E15	30	V-14
	5,0	186 x 300 x 156	155 x 230 x 140	24	1930-6	1930-5	1930-4 ESD	E20	24	V-19
	7,2	186 x 400 x 156	155 x 330 x 140	24	1940-6	1940-5	1940-4 ESD	E20	24	V-19
2.	1,1	99 x 160 x 70	85 x 100 x 62	60	30-1L-6		30-1L-4 ESD			
	2,2	198 x 160 x 70	175 x 100 x 62	30	30-2L-6		30-2L-4 ESD			
	2,2	198 x 160 x 70	175 x 100 x 62	30	30-23L-6		30-23L-4 ESD			
										(2 séparateurs longitudinaux fixes)

*) Référence/quantité. Tous les bacs sont également disponibles en gris, code couleur -3. Reportez vous à notre doc Solutions de stockage.

Capacité de bacs en plastique pour les traverses porte bacs

Bin rail	M500	M750	M900	M1350	M1500	M1800	Rail porte-bacs incurvé
1015	4	7	8	12	14	17	
1525	3	5	6	9	10	12	
1930 & 1940	2	4	4	7	8	9	
30-1L	5	7	9	13	15	17	5
30-2L & 30-23L	2	3	4	7	7	9	



1.

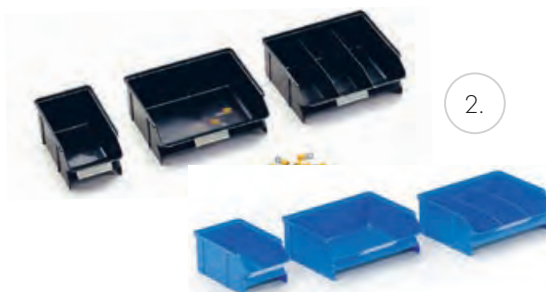

2.

Bacs d'étagère

Les bacs autonomes sont conçus pour s'adapter à toutes les tablettes, armoires, carrousels et postes de travail industriels standard.

Les bacs de même largeur se superposent en toute stabilité, même s'ils sont de différentes longueurs. Les côtés droits garantissent une utilisation efficace de l'espace, et les tiroirs sont disponibles en plusieurs couleurs vives pour faciliter l'identification des produits. Chaque tiroir porte une étiquette et un couvercle de protection.



Bacs d'étagère

Capacité l	Dim. extérieures L x P x H (mm)	Dim. intérieures L x P x H (mm)	Nombre par carton	Code* bleu	Code.* rouge	Code.* Noir antistatique	Séparateurs	
							Code*	Nombre / bac
1,9	92 x 400 x 82	75 x 357 x 70	30	4010-6	4010-5	4010-4 ESD	D-10	6
2,4	92 x 500 x 82	75 x 457 x 70	30	5010-6	5010-5	5010-4 ESD	D-10	8
4,2	186 x 400 x 82	167 x 357 x 70	15	4020-6	4020-5	4020-4 ESD	D-20	6
5,3	186 x 500 x 82	167 x 457 x 70	15	5020-6	5020-5	5020-4 ESD	D-20	8
6,5	186 x 600 x 82	167 x 557 x 70	15	6020-6	6020-5	6020-4 ESD	D-20	10

*] Référence/quantité. Tous les bacs sont également disponibles en gris, code couleur -3.



Accessoires pour TPH



Tablette métallique TH

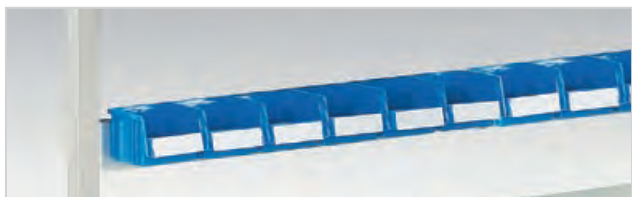

Rail porte-bacs BP

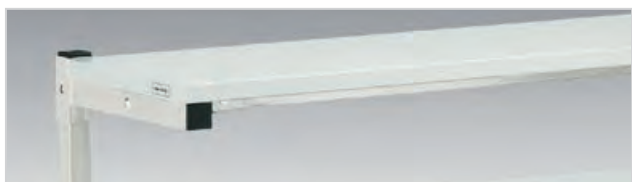

Tablette auxiliaire SH



Panneau perforé RL



Porte-outils et rampe lumineuse KT



Plateau pivotant CKV

Tablette métallique TH

Dimensions L x P (mm)	Charge max. kg	Convient à	Code	Code antistatique
1119 x 145	30	TPH712	TH120	TH120 ESD
1419 x 145	30	TPH715/915	TH150	TH150 ESD
1719 x 145	30	TPH718/918	TH180	TH180 ESD

Réglage de la profondeur, de la hauteur et de l'inclinaison. Pour bacs à bec et bacs distributeurs. Capacité de charge : 30 kg

Rail porte-bacs BP

largeur (mm)	Charge max. kg	Convient à	Code	Code ESD
Profilé 1115	15	TPH712	BP120	BP120 ESD
Profilé 1415	15	TPH715/915	BP150	BP150 ESD
Profilé 1715	15	TPH718/918	BP180	BP180 ESD

En profilé aluminium pour bacs à bec et bacs distributeurs;

Tablette auxiliaire SH

Dimensions L x P (mm)	Charge max. kg	Convient à	Code	Code ESD
1200 x 310	50	TPH712	SH120	SH120 ESD
1500 x 310	50	TPH715/915	SH150	SH150 ESD
1800 x 310	50	TPH718/918	SH180	SH180 ESD

Tablette réglable en hauteur Stratifié de 25 mm d'épaisseur.

Panneau perforé RL

Dim. L x H (mm)	Convient à	Code	Code ESD
1115 x 750	TPH712	RL120	RL120
1415 x 750	TPH715/915	RL150	RL150
1715 x 750	TPH718/918	RL180	RL180
Crochets de panneau pour TPH	TPH	RK1	RK1

Panneau perforé robuste en acier. Perforations de 9 mm au pas de 38 mm. Montage sur tables de travail TPH avec connecteurs RK 1. Possibilité de fixation murale par des vis (incluses).

Porte-outils et rampe lumineuse KT

	Dimensions L x P (mm)	Convient à	Code	Code ESD
	1200 x 600	TPH712	KT120	KT120
	1500 x 600	TPH715/915	KT150	KT150
	1800 x 600	TPH718/918	KT180	KT180
Profil en C supplémentaire	1500	KT150	SPR150	SPR150
Profil en C supplémentaire	1800	KT180	SPR180	SPR180

Pour suspendre les outils électriques et les sources lumineuses. Comprend une barre profilée en C avec crochet coulissant.

Plateau pivotant CKV

Dimensions L x P (mm)	Charge max. kg	Convient à	Code	Code ESD
Tablette 210 x 460	15	TPH	CKV400	CKV400 ESD

Bras articulé avec tablette en acier verrouillable et inclinable. Charge : 15 kg Montage sur profil en C.

Profils verticaux HKCP

Hauteur mm	Convient à	Code	Code ESD
1470	TPH	HKCP147	HKCP147

En cas de montage associé du panneau perforé RL et de la rampe électrique TJK sur les postes TPH, il faut commander des profils verticaux extra-hauts.

Présentoir mobile EPL

Dimensions L x P x H (mm)	Convient à	Nombre d'étagères	Code ESD
455 x 200 x 290	CKV	3	EPL12 ESD

Support avec trois étagères fixes Acier époxy gris clair (RAL 7035) semi-conducteur.



Présentoir mobile EPL

Goulotte pour câbles TPHCT

Dim. L x P x H (mm)	Convient à	Code	Code ESD
1115 x 45 x 205	TPH712	TPHCT120	TPHCT120
1415 x 45 x 205	TPH715/915	TPHCT150	TPHCT150
1715 x 45 x 205	TPH718/918	TPHCT180	TPHCT180

Montage entre profilés en C sous le plateau En acier perforé époxy gris clair.



Goulotte pour câbles TPHCT

Jeu de serre-câbles CC

Jeu	Charge max. kg	Convient à	Code	Code ESD
5 pcs/jeu	15	TPH	CC12	CC 12

Le jeu de serre-câbles permet de fixer les fils solidement et proprement sur les montants du poste. Il s'installe dans la rainure de 12 mm du profilé.



Jeu de serre-câbles CC

Support unité centrale CPU

Largeur (mm)	Hauteur mm	Convient à	Code
Vertical 130-240	395-500	Tables de travail TP/TPH	CPU
Horizontal 340-460			

Support réglable pour unité centrale verticale ou horizontale. Se monte sous le plan de la table.



Support unité centrale CPU

Support LCD MH et Bras articulé LCD MA et MA2

Charge max. kg	Convient à	Code
1.5	Tables de travail TPH	MH
10	Tables de travail TPH	MA
15	Tables de travail TPH	MA2

Le mécanisme de raccordement rapide est équipé de la fixation standard pour écran plat 75 x 75 et 100 x 100 et pour le montage de tous les écrans plats normaux. Connecteur HKC-MA/MH nécessaire pour monter le support LCD MH sur les postes TPH, à commander séparément.

Le bras est doublement articulé, tourne sur un angle de 180° et peut s'étendre de 95 à 425 mm. Connecteur HKC-MA/MH ou HKC-MA2 nécessaire pour monter le bras articulé LCD MA2 sur les postes TPH, à commander séparément.



Support LCD MH



Bras articulé LCD MA



Bras articulé LCD MA2

Connecteur HKC

Convient à	Code
Support LCD MH	HKC-MA/MH
Bras articulé LCD MA	HKC-MA/MH
Bras articulé LCD MA2	HKC-MA2

Connecteur HKC-MA/MH ou HKC-MA2 nécessaire pour monter le bras articulé LCD MA2 sur les postes TPH.



Éclairage





Éclairage ergonomique



Pour concevoir nos postes de travail et leur éclairage, nous appliquons les recommandations de la norme EN 12464-1 sur l'éclairage des lieux de travail intérieur.

Ces recommandations s'appliquent principalement au poste de travail et à son environnement immédiat. Les conditions définies par cette norme doivent être respectées partout où le poste de travail est susceptible d'être installé. Cela n'est possible qu'avec un éclairage ambiant approprié ou un éclairage pour poste de travail de qualité, cette dernière solution étant souvent la plus économique.

Pour concevoir l'éclairage d'un poste de travail, nous devons d'abord étudier sa fonction. Un travail demandant une bonne vision des détails requiert généralement un éclairage ponctuel. Si la pièce manufacturée est de forme carrée, deux lampes au minimum sont nécessaires, pour supprimer les ombres. Si celle-ci est une surface plane, elle peut être éclairée à l'aide d'une longue lampe fluorescente (tout en veillant à empêcher toute réfraction sur l'opérateur).

L'ergonomie visuelle demande des conditions parfaites

L'ergonomie visuelle consiste à procurer des conditions de visibilité parfaites, pour que la tâche effectuée ne fatigue pas inutilement les yeux, même en travaillant de façon continue pendant des heures. Pour cela, l'objet regardé doit être placé à une distance et dans une direction adaptées, pour atténuer la fatigue oculaire et pour que les détails de l'objet puissent être vus sans problème.

Une autre condition importante est un éclairage approprié et non aveuglant. De faibles conditions de visibilité affectent plus particulièrement les personnes presbytes (généralement âgées de plus de 45 ans) pour lesquelles le point de visée le plus proche se trouve à environ 50 cm. Si l'employé utilise des lunettes de vision rapprochée, la position de l'objet regardé et l'éclairage demandent une attention plus particulière.

Avec des principes d'ergonomie visuelle appliqués à l'environnement de travail et une position de travail correcte, les économies de temps et d'argent seront au rendez-vous. L'absentéisme et la fatigue diminueront.

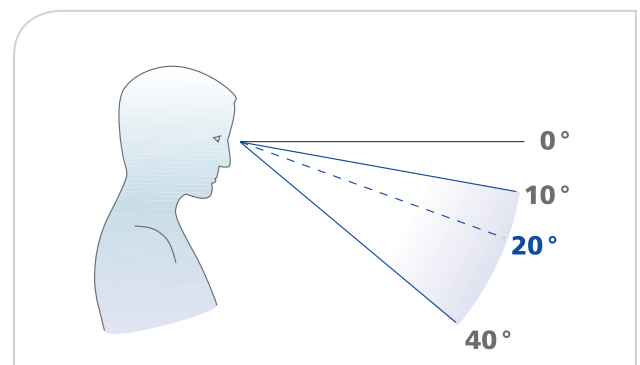

L'ergonomie visuelle implique que l'objet observé soit placé à une distance et dans une direction adaptées pour atténuer la fatigue oculaire.

Lampe-loupe à LED

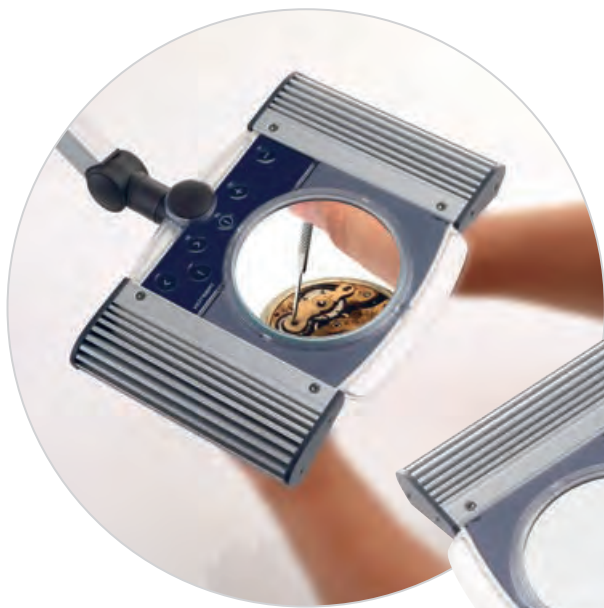

La lampe loupe est adaptée aux travaux de précision pour les professionnels de l'industrie, de la recherche et du développement, des laboratoires, des professions médicales, de l'artisanat de précision, des centres de beauté, pour les personnes souffrant de déficience visuelle etc.

Lampe loupe ZL3

La nouvelle technologie d'éclairage par LED crée la même quantité de clarté, sans scintillement, contrairement à une lampe fluorescente, et consomme jusqu'à 75% d'électricité en moins. La lampe est équipée d'une loupe à 3 dioptries et d'un bras articulé facile à utiliser et à fixer sur une table de travail.

L'éclairage est produit par 6 puissantes LED réglables selon les besoins ; les côtés droit et gauche peuvent être réglés progressivement de manière indépendante. La lampe est équipée d'une mémoire du dernier réglage, et les réglages d'origine peuvent être réinitialisés. Les LED respectent l'environnement et se distinguent par une longue durée de vie. Elles ne scintillent pas et ne réagissent ni aux chocs ni aux vibrations.

Nom	Largeur (mm)	Eclairage lumineux (lx / 0,2 m)	Puissance électrique consommée (W)	Code
Lampe loupe	310	2800	18	ZL3

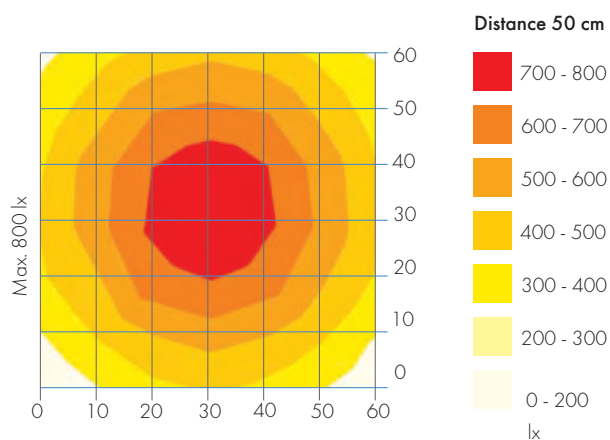
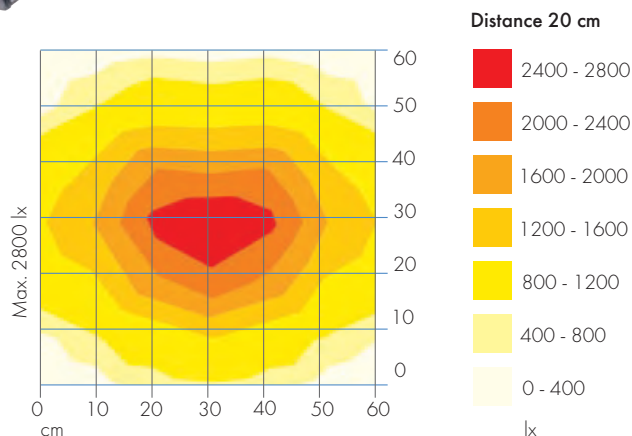
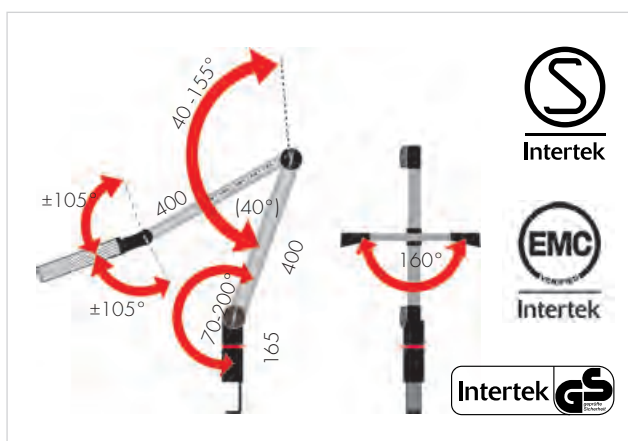

Graphique de l'intensité lumineuse

Dimensions de la surface de travail : 60 x 60 cm.
Distance entre la lumière et la surface : 20 cm et 50 cm.
Unité de mesure : lux (lx). Plus la valeur est importante, plus l'éclairage est fort.

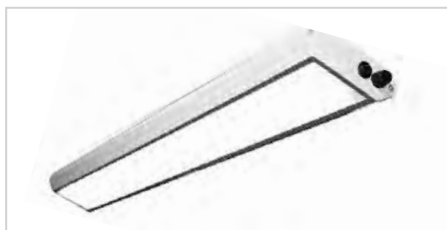

HiLite LED Niveau d'éclairage à 1 m ~ 1800 lx



Satellite LED Niveau d'éclairage à 1 m ~ 800 lx

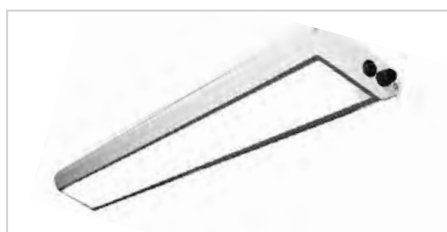

HiLite 54 Niveau d'éclairage à 1 m ~ 1350 lx

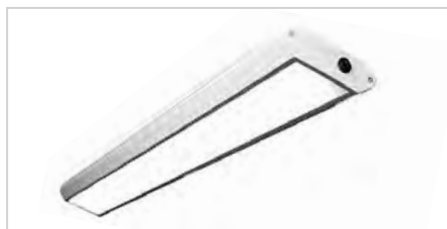

ProLite 28 Niveau d'éclairage à 1 m ~ 750 lx



Satellite 36 Niveau d'éclairage à 1 m ~ 800 lx



Task Light Niveau d'éclairage à 1 m ~ 400 lx

La lampe à LED **HiLite** est un modèle phare, intégrant une technologie de pointe. Cette lampe a un excellent rapport qualité-prix car elle consomme très peu d'énergie et bénéficie ainsi d'une longue durée de vie. La lampe à LED HiLite est particulièrement adaptée aux travaux de grande précision, tels que l'assemblage et l'inspection.

HiLite 54 offre un éclairage de poste de travail puissant tout particulièrement adapté aux tâches de précision, telles que l'assemblage électronique, l'assemblage de mécaniques de précision, les laboratoires et les tests.

ProLite 28 est un éclairage standard pour les postes de travail nécessitant un bon éclairage général mais pas une grande précision, tels que les postes de conditionnement.

Satellite 36 est un éclairage latéral conçu pour éclairer les zones insuffisamment éclairées par la lumière ambiante.

Task Light est un spot réglable pour les tâches nécessitant une grande précision, par exemple les réparations de composants électroniques et les travaux mécaniques minutieux.

Les lampes à LED

Name	Largeur mm	Eclairage lumineux (lx / 1 m)	Puissance électrique consommée (W)	Convient à	Code
HiLite LED	1230	1800	max 58	Toutes les tables de travail	861 956-00
Satellite LED	340	800	20	Tables de travail TP et Workshop	861 920-00

Les lampes fluorescentes

Name	Largeur mm	Eclairage lumineux (lx / 1 m)	Puissance électrique consommée (W)	Convient à	Code
HiLite 54*	1230	1350	max 54	Toutes les tables de travail	861 954-00
ProLite 28*	1230	750	28	Toutes les tables de travail	861 928-00
Satellite 36*	500	800	36	Tables de travail TP et Workshop	861 936-00
Task light	485	400	36	Tables de travail TP et Workshop	860 181-49

* avec starter électronique

A part la Task light et Satellite, les éclairages peuvent être montés sur tous les supports d'éclairage produits par Treston.

Kit support pour éclairage

Name		Code
Kit support	L'éclairage latéral Satellite bien que prévu initialement pour un montage latéral peut également être installé en position longitudinale comme éclairage principal sur le rail horizontal support d'outil /éclairage grâce au kit support.	861 921-00

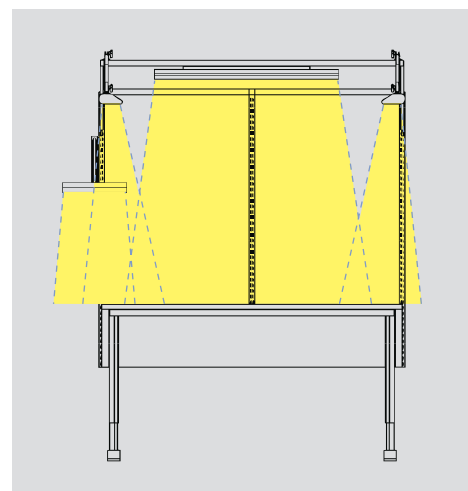

L'ergonomie visuelle nécessite un éclairage adapté et non éblouissant



Rampe lumineuse OL 254 D



Éclairage latéral SL 224

La rampe lumineuse OL 254 et l'éclairage latéral SL 224

fournissent un éclairage asymétrique et réduisent les ombres. Ils sont donc adaptés à l'emploi avec des machines mobiles. (Grâce aux tubes sans scintillement, les objets en rotation ne donnent pas l'impression d'être immobiles, effet d'optique courant lorsque des tubes fluorescents standard sont utilisés). Corps en aluminium anodisé gris argent avec une grille anti-éblouissement. Angle à réglage progressif. Dispose d'un interrupteur et d'un câble de 3 m. Les éclairages sont électriquement isolés de la table.

Nom	Largeur mm	Eclairage lumineux (lx / 1 m)	Puissance électrique consommée (W)	Convient à	Code
Rampe lumineuse OL 254	1200	1200	2 x 54	Toutes les tables de travail	OL254
Rampe lumineuse avec variateur de lumière OL 254 D	1200	1200	max 2 x 54	Toutes les tables de travail	OL254 D
Éclairage latéral SL 224	590	600	2 x 24	Tables de travail VVB et TP/TPH	SL224

Les rampes lumineuses peuvent être montées sur tous les supports d'éclairage produits par Treston.

Kit de montage SL-HKC nécessaire pour une utilisation avec les postes TPH, à commander séparément.

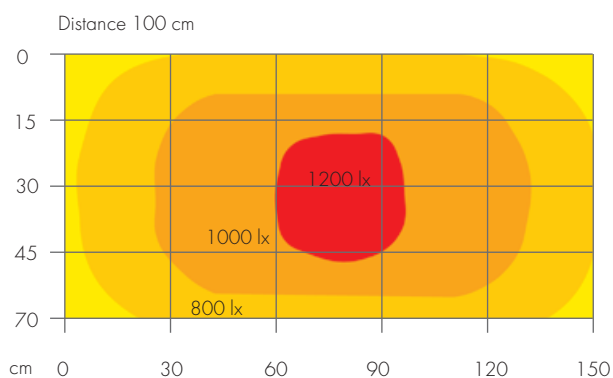

Graphique de l'intensité lumineuse

L'intensité lumineuse (lux) est testée sur un plateau horizontal avec la rampe OL 254. Le schéma ci-dessous montre les résultats obtenus. La dimension du plan est de 700 x 1500 mm, la hauteur de l'éclairage par rapport à la surface est de 1000 mm. Le lux (lx) est l'unité SI de mesure de la puissance lumineuse d'éclairage et d'émission lumineuse par surface.



Chaises





Chaises industrielles hautes performances, couvertes par une garantie de 10 ans

La nouvelle sélection de chaises Treston offre des sièges hautes performances et un maximum d'avantages pour les clients dans les environnements industriels et techniques. Nos produits techniques de grande qualité répondent aux plus hautes exigences, offrent un rapport qualité prix exceptionnel et satisfont aux exigences de chaque poste de travail - de la production et de l'emballage au travail en position debout, en passant par les zones sensibles aux décharges électrostatiques et à la R&D.

Un poste de travail industriel requiert un siège industriel

Une chaise ergonomique est un élément essentiel d'un poste de travail opérationnel, ergonomique et bien conçu. Une bonne position assise permet des mouvements efficaces et adéquats, réduit la fixité posturale et permet d'adopter une position de travail saine et détendue. Les critères à respecter en matière d'ergonomie pour les chaises des postes de travail industriels et techniques sont fondamentalement différents de ceux des chaises de bureaux. Les tâches réalisées sur un poste de travail en production peuvent impliquer de la force, une grande précision et des mouvements répétitifs. La chaise du poste de travail doit par conséquent s'adapter parfaitement à ces tâches et à ces environnements de travail pour soutenir les travailleurs et renforcer leur bien-être de façon optimale.

Treston - Des ateliers distinctifs

Six modèles et 36 variantes

La nouvelle sélection de chaises comprend six modèles différents: »Ergo« une bonne solution de base, »Ergo Plus« équipée du pack ergonomique complet, »Néon« avec un pack ergonomique complet et un revêtement amovible, »Flex« pour le travail debout/ assis debout, des tabourets et des sièges de type selles pour une autre vision de la posture assise. Vous avez également le choix entre trois revêtements: polyuréthane, ultra résistant; textile, confortable; et simili cuir, facile d'entretien. Vous trouverez ainsi facilement la chaise la plus adaptée à votre environnement de travail en faisant votre choix parmi nos 36 variantes.

Une solution fiable, solide et économique

Les chaises Treston garantissent la sécurité sur le lieu de travail en satisfaisant aux exigences de la norme DIN 68 877 et en portant le sigle de sécurité éprouvée »GS«. De plus, nos chaises antistatiques sont conformes à la norme EN 61340-5-1. Privilégiant la sécurité et l'ergonomie, toutes les chaises de notre sélection sont couvertes par une garantie totale de 10 ans*. Les chaises de la gamme Treston constituent une solution sûre, durable et économique pour les solutions d'assises industrielles.

*Chaises »selle« 2 ans.



Retrouvez plus d'informations sur nos chaises ergonomiques dans notre brochure séparée ! treston.fr/société/catalogues-et-brochures



Ergo

Chaise polyvalente pour la plupart des applications industrielles

- Facilité d'utilisation et réglage rapide
- Excellent rapport qualité-prix
- Assise et dossier larges et ergonomiques et support de la région lombaire



ErgoPlus

Le pack ergonomique tout compris

- Réglage optimal en fonction de la taille
- Soutient le corps dans toutes les positions
- Pour toute situation de travail



Neon

Une nouvelle génération de chaises pour poste de travail

- Mêmes réglages et caractéristiques que pour ErgoPlus
- Plus une large gamme d'habillages et une bande flex pour protéger la chaise et son environnement



Flex

Siège assis/debout

- Rotation de l'assise à 360°, réglage facile de la hauteur du repose-pieds circulaire
- Gain de place
- Siège anti-dérapant



Tabourets

- Assistance optimale en atelier et applications lourdes
- Réglage de la hauteur de l'assise



Sièges «selle»

- Grande liberté de mouvement et position assise ergonomique
- Réglage de l'assise en hauteur et en inclinaison





Chaise Ergo avec **habillage textile**

	Ergo 30	Ergo 30 ESD	Ergo 35	Ergo 35 ESD
Description	Avec doubles roulettes de sécurité souples (conductrices sur les modèles ESD) et freinage asservi à la charge		Version haute avec repose-pieds circulaire et patins (conductrices sur les modèles ESD).	
Habillage	L'habillage en tissu (noir ou bleu) de qualité supérieure est respirant et peut aussi bien absorber l'humidité que l'évacuer.			
Code noir	C30BL	C30BL-ESD	C35BL	C35BL-ESD
Code bleu	C30B	C30B-ESD	C35B	C35B-ESD



Chaise Ergo avec **habillage en simili cuir**

	Ergo 30 AL	Ergo 30 AL ESD	Ergo 35 AL	Ergo 35 AL ESD
Description	Avec doubles roulettes de sécurité souples (conductrices sur les modèles ESD) et freinage asservi à la charge		Version haute avec repose-pieds circulaire et patins (conductrices sur les modèles ESD).	
Habillage	Le simili cuir est lavable, facile d'entretien et résiste aux désinfectants.			
Code	C30AL	C30AL-ESD	C35AL	C35AL-ESD



Chaise Ergo avec **mousse polyuréthane (PU)**

	Ergo 20 PU	Ergo 20 PU ESD	Ergo 25 PU	Ergo 25 PU ESD
Description	Avec doubles roulettes de sécurité souples (conductrices sur les modèles ESD) et freinage asservi à la charge		Version haute avec repose-pieds circulaire et patins (conductrices sur les modèles ESD).	
Habillage	La surface en PU est très résistante, extrêmement robuste, lavable et très facile à nettoyer.			
Code	C20PU	C20PU-ESD	C25PU	C25PU-ESD



Chaise ErgoPlus avec **habillage textile ou en simili cuir**

	ErgoPlus 40 BL	ErgoPlus 40 BL ESD	ErgoPlus 40 AL	ErgoPlus 40 AL ESD
Description	Avec doubles roulettes de sécurité souples (conductrices sur les modèles ESD) et freinage asservi à la charge			
Habillage	Tissu noir	Tissu noir ESD	Simili cuir	Simili cuir ESD
Code	C40BL	C40BL-ESD	C40AL	C40AL-ESD

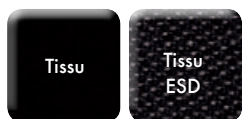

Chaise Neon avec **habillage textile**

	Neon 50	Neon 50	Neon 50 ESD	Neon 50 ESD
Description	Avec doubles roulettes de sécurité souples (conductrices sur les modèles ESD) et freinage asservi à la charge			
Habillage	Tissu noir, bande flex grise	Tissu noir, bande flex orange	Tissu noir, ESD, bande flex grise	Tissu noir, ESD, bande flex orange
Code	C50BL-G	C50BL-O	C50BL-G-ESD	C50BL-O-ESD



Siège assis/debout Flex avec **mousse polyuréthane (PU)**

	Flex 18	Flex 18 ESD	Flex 19	Flex 19 ESD
Description	Avec doubles roulettes de sécurité souples (conductrices sur les modèles ESD) et freinage asservi à la charge		Version haute avec repose-pieds circulaire et patins (conductrices sur les modèles ESD).	
Habillage	La surface en PU est très résistante, extrêmement robuste, lavable et très facile à nettoyer.			
Code	C18PU	C18PU-ESD	C19PU	C19PU-ESD



Tabourets avec mousse polyuréthane (PU) ou en simili cuir

	Tabouret PU	Tabouret AL	Tabouret AL-ESD
Description	Avec doubles roulettes de sécurité souples (conductrices sur les modèles ESD) et freinage asservi à la charge		
Habillage	Polyuréthane PU	Simili cuir	Simili cuir ESD
Code	C15PU	C15AL	C15AL-ESD



Sièges «selle» avec habillage textile ou en (simili) cuir

	Selle B	Siège «selle» G ESD	Siège «selle» AL ANTIB	Siège «selle» AL ESD	Siège «selle» L
Description	Avec doubles roulettes de sécurité souples (conductrices sur les modèles ESD) et freinage asservi à la charge				
Habillage	Tissu bleu	Tissu gris ESD	Simili cuir antibactérien	Simili cuir ESD	Cuir
Code	SADDLE B	SADDLE G ESD	SADDLE AL ANTIB	SADDLE AL ESD	SADDLE L

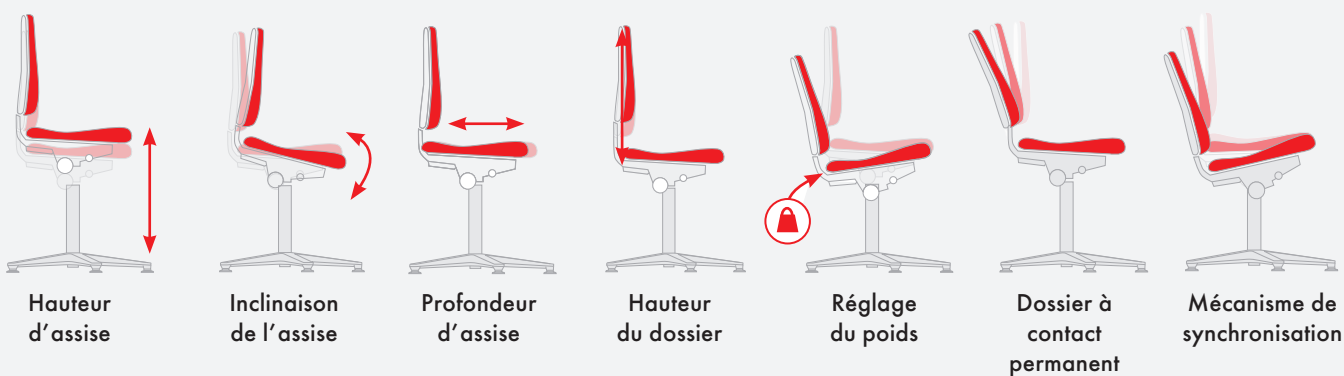

Réglages et caractéristiques	Ergo	ErgoPlus	Neon	Tabouret	Selle	Flex – position debout
Hauteur d'assise	✓	✓	✓	✓	✓	✓
Inclinaison de l'assise	✓	✓	✓		✓	
Profondeur d'assise		✓	✓			
Hauteur du dossier	✓	✓	✓			
Dossier à contact	✓					
Mécanisme synchro		✓	✓			
Accoudoirs en option	✓	✓	✓			
Habillage remplaçable			✓			

Code	Description / Habillage / Couleur	Martindale	Hauteur d'assise, mm	Largeur d'assise, mm	Profondeur d'assise, mm	Hauteur du dossier, mm	Poids, kg
Tabourets							
C15PU	Tabouret 15 polyuréthane noir		460-630	350	350		7,0
C15AL	Tabouret 15, Simili cuir noir	50.000	460-630	400	400		7,0
C15AL-ESD	Tabouret 15, Simili cuir noir ESD	50.000	460-630	400	400		8,0
Siège assis/debout Flex							
C18PU	Flex 18 polyuréthane noir		450-650	360	380	200	10,0
C18PU-ESD	Flex 18 polyuréthane noir ESD		450-650	360	380	200	10,0
C19PU	Flex 19 polyuréthane noir		510-780	360	380	200	13,0
C19PU-ESD	Flex 19 polyuréthane noir ESD		510-780	360	380	200	13,0
Chaises Ergo							
C20PU	Ergo 20 polyuréthane noir		440-620	440	410	380	11,5
C20PU-ESD	Ergo 20 polyuréthane noir ESD		440-620	440	410	380	13,0
C25PU	Ergo 25 polyuréthane noir		580-850	440	410	380	13,5
C25PU-ESD	Ergo 25 polyuréthane noir ESD		580-850	440	410	380	15,0
C30AL	Ergo 30, Simili cuir noir	50.000	440-620	460	470	460	12,0
C30AL-ESD	Ergo 30, Simili cuir noir ESD	50.000	440-620	460	470	460	13,0
C30BL	Ergo 30 tissu noir	50.000	440-620	460	470	460	12,0
C30BL-ESD	Ergo 30 tissu noir ESD	40.000	440-620	460	470	460	13,0
C30B	Ergo 30 tissu bleu	50.000	440-620	460	470	460	12,0
C30B-ESD	Ergo 30 tissu bleu ESD	40.000	440-620	460	470	460	13,0
C35AL	Ergo 35, Simili cuir noir	50.000	580-850	460	470	460	14,0
C35AL-ESD	Ergo 35, Simili cuir noir ESD	50.000	530-800	460	470	460	15,0
C35BL	Ergo 35 tissu noir	50.000	580-850	460	470	460	14,0
C35BL-ESD	Ergo 35 tissu noir ESD	40.000	530-800	460	470	460	15,0
C35B	Ergo 35 tissu bleu	50.000	580-850	460	470	460	14,0
C35B-ESD	Ergo 35 tissu bleu ESD	40.000	530-800	460	470	460	15,0
Chaises ErgoPlus							
C40AL	ErgoPlus 40, Simili cuir noir	50.000	450-600	460	410-470	600	18,5
C40AL-ESD	ErgoPlus 40, Simili cuir noir ESD	50.000	450-600	460	410-470	600	19,5
C40BL	ErgoPlus 40 tissu noir	50.000	450-600	460	410-470	600	18,5
C40BL-ESD	ErgoPlus 40 tissu noir ESD	40.000	450-600	460	410-470	600	19,5
Chaises Neon							
C50BL-G	Néon 50 tissu noir, bandes grises	40.000	450-620	470	420-480	570	18,0
C50BL-G-ESD	Néon 50 tissu noir ESD, bandes grises	40.000	450-620	470	420-480	570	18,0
C50BL-O	Néon 50 tissu noir, bandes oranges	40.000	450-620	470	420-480	570	18,0
C50BL-O-ESD	Néon 50 tissu noir, ESD bandes oranges	40.000	450-620	470	420-480	570	18,0
Sièges «selle»							
SADDLE B	Siège «selle» tissu bleu	> 50.000	575-820	350	420		7,0
SADDLE G ESD	Siège Selle tissu gris ESD	> 50.000	575-820	350	420		7,0
SADDLE AL ANTIB	Siège «selle» AL Antib, noir (simili cuir)		575-820	350	420		7,0
SADDLE AL ESD	Siège «selle» simili cuir ESD noir		575-820	350	420		7,0
SADDLE L	Siège «selle» simili cuir noir		575-820	350	420		7,0

Pièces de rechange et accessoires

Produit	Description	Code	Code ESD
Jeu de patins	Les patins en plastique résistant à l'abrasion ont une grande surface au sol assurant une stabilité exceptionnelle. Les patins peuvent être adaptés ultérieurement sur tous nos modèles de chaises.	CGLIH	CGLIH-ESD
Jeu de roulettes souples pour sols durs	Les doubles roulettes de sécurité sont équipées de freins asservis à la charge, ce qui signifie qu'elles freinent lorsqu'elles sont déchargées. Nous fournissons en standard des roulettes souples pour sols durs, mais les roulettes dures pour sols souples doivent être commandées séparément.	CSCAS	CSCAS-ESD
Jeu de roulettes dures pour sols souples		CHCAS	CHCAS-ESD
Jeu de roulettes Stop-and-Go pour sols durs	Si la chaise haute doit être déplacée sur le poste de travail, les roulettes Stop&Go offriront une solution sûre. Ces roulettes freinent dès qu'elles sont chargées, mais la chaise se déplace facilement lorsqu'elle n'est pas chargée.	CSTOP	CSTOP-ESD
Accoudoirs 3D pour Ergo et ErgoPlus	Réglage de la hauteur et de la largeur, avec possibilité de pivoter.	ARE	
Accoudoirs 4D ESD pour Ergo ESD et ErgoPlus ESD	Réglage de la hauteur, de la largeur et de la profondeur avec possibilité de pivoter.		ARE-ESD
Accoudoirs 4D pour Neon	Réglage de la hauteur, de la largeur et de la profondeur avec possibilité de pivoter.	ARN	ARN-ESD
Repose-pieds circulaire chromé	Le repose-pieds circulaire peut être adapté ultérieurement sur nos modèles de chaises basses, et fixé sur la colonne de la chaise. Peut être utilisé sur les modèles ESD et non ESD La hauteur s'ajuste facilement sans outils.	CRING	CRING



Dessertes

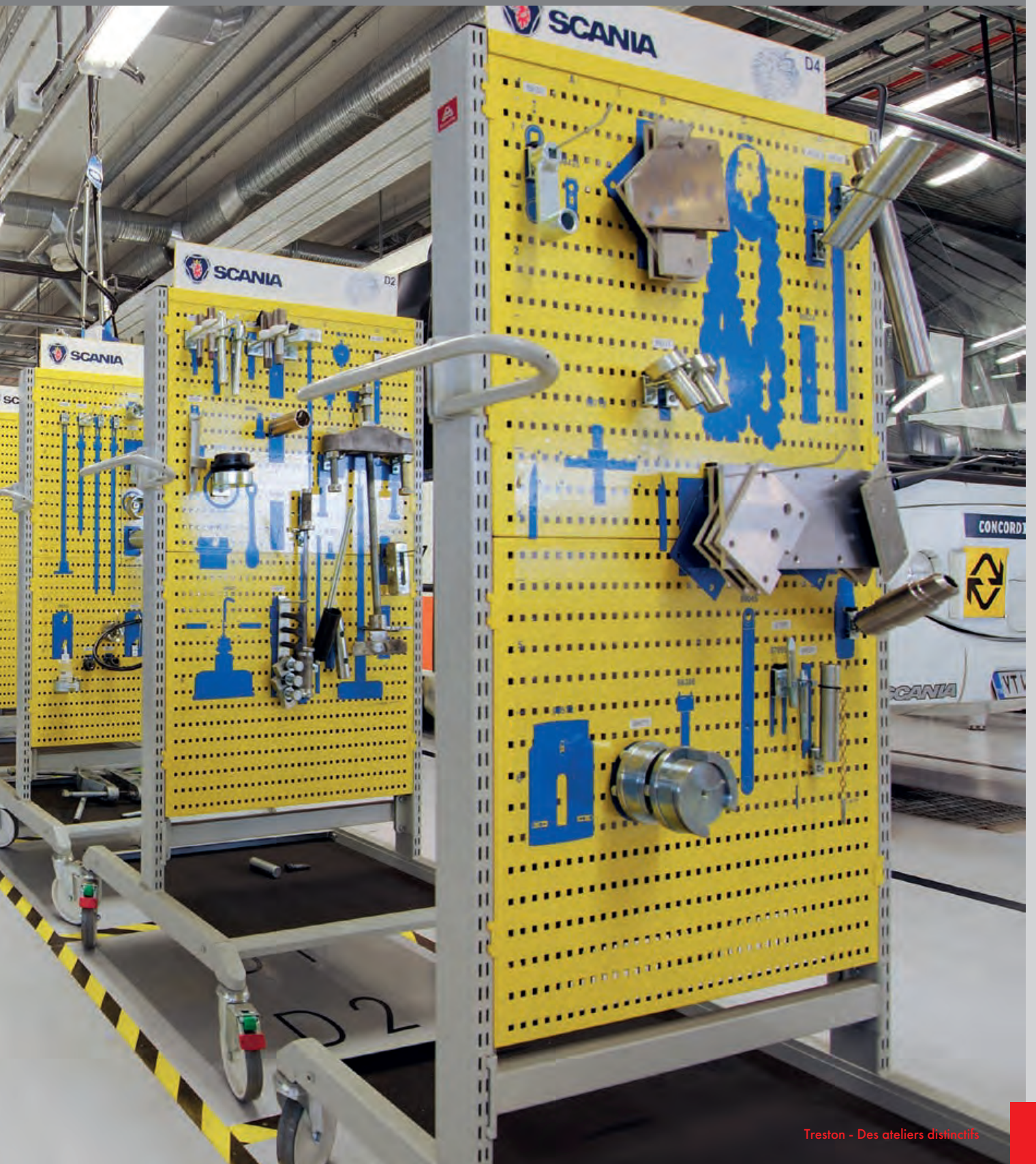



Pour garantir votre sécurité sur des surfaces en pente, les roulettes sont équipées de freins.

Liberté de mouvement

La mobilité augmente la productivité

Le travail n'étant pas toujours limité à un seul poste de travail, les outils doivent être souvent déplacés. Des dessertes légères conviennent parfaitement à un tel besoin, tout en augmentant la productivité jusqu'à 30 %.

Chaque tâche est spécifique et demande des outils appropriés. Grâce à des composants modulables et des accessoires polyvalents, vous pouvez facilement composer des dessertes qui s'adapteront à un grand nombre d'utilisateurs et d'applications.





Desserte renforcée

Les dessertes renforcées sont parfaitement adaptées au déplacement de charges lourdes. Leurs roulettes spéciales supportent des poids très lourds.



Desserte de monteur

Une desserte de monteur vous permettra d'emporter vos outils partout où vous allez, tout en les gardant bien rangés. Le tapis caoutchouc ainsi que les rebords maintiennent les outils et les objets en place.



Chariot de service

L'ossature du chariot de service est équipée d'un dispositif de verrouillage de sécurité qui empêche l'ouverture simultanée de plusieurs tiroirs.



Desserte Basic

Pour que vos dessertes conviennent à différentes applications (transport, rangement, etc.), équipez-les de tablettes, de plateaux et d'autres accessoires. Solution évolutive !



Desserte de rangement

Cette solution de rangement mobile, simple et économique, possède 3 tablettes dont une intermédiaire réglable recouvertes de tapis en caoutchouc standard.

Desserte renforcées



Les dessertes renforcées sont parfaitement adaptées au déplacement de charges lourdes. Leurs roulettes spéciales supportent des poids très lourds. La capacité totale du modèle de base est de 600 kg !

Les dessertes renforcées sont équipées de deux roulettes fixes (Ø 160 LL) et de deux roulettes pivotantes avec frein.

Polyvalent et évolutif ! Du chariot de transport à l'établi mobile !

Desserte renforcée 3,
code C 750 07 103

Dim. 1000 x 810 x 1640 mm
Plateau 1000 x 750 mm
Hauteur du plateau 960 mm

Pour des charges très lourdes !
La capacité totale de la desserte renforcée de base est de 600 kg.



Desserte renforcée 1, code C 750 41 001



Desserte renforcée 2, code C 750 41 002



Desserte renforcée 4, code C 750 41 004
Le support pour porte-cônes peut supporter jusqu'à 48 porte-cônes ISO (page 65).

Desserte renforcées

Nom	Dim. L x P x H mm	Charge max. kg	Code
Desserte renforcée 1	935 x 785 x 940	600	C 750 41 001
Desserte renforcée 2	935 x 785 x 940	600	C 750 41 002
Desserte renforcée 4	935 x 785 x 940	600	C 750 41 004

Accessoires de la desserte renforcée

Nom	Dim. L x P x H mm	Charge max. kg	Code
Tablette	812 x 770 x 30	400	852 671-49
Support pour porte-cônes, ISO	812 x 770 x 52	500	852 673-49

Desserte renforcée 3, code C 750 07 103

Qty	Nom	Dim. mm	Code
1	Tablette inférieure	933 x 780	852 666-49
1	Montants perforés, paire	661	852 668-49
1	Montants perforés, paire	1359	852 667-49
1	Supports transversaux, paire		852 669-49
1	Poignée		852 670-49
1	Plateau PVC, bords acier	1000 x 750	836 723-79
1	Jeu de noix d'angle		848 336-49
1	Barre horizontale M900	873	840 104-49
2	Roulette fixe		900 040-00
2	Roulette pivotante		900 041-00
1	Panneau perforé	870 x 389	861 516-49
1	Traverse M900	895	859 152-49
6	Bac plastique 1525-5		806 208-00
1	Kit de montage		870 811-00
1	Bloc-tiroirs 55/37	550 x 715 x 370	611 07 001

Desserte de monteurs

Une desserte de monteur vous permettra d'emporter vos outils partout où vous allez, tout en les gardant bien rangés. Le tapis en caoutchouc maintient les outils bien en place. La desserte peut être équipée d'un bloc-tiroir muni d'un système de sécurité qui, lorsqu'un tiroir est ouvert, n'en permet pas l'ouverture d'un autre. La desserte reste ainsi toujours en équilibre, même avec de lourdes charges.

Les dessertes de monteur sont équipées de quatre roulettes pivotantes (\varnothing 100 mm), dont deux avec frein. Ces dessertes peuvent être équipées de tous les accessoires M750.

Desserte de monteurs

Nom	Module	Dim. L x P x H mm	Charge max. kg	Code
Desserte de monteur 1	M750	800 x 715 x 855	300	C 730 41 001
Desserte de monteur 2	M750	800 x 715 x 855	300	C 730 41 002
Desserte de monteur 3	M750	800 x 715 x 855	300	C 730 41 003
Desserte de monteur, frame	M750	800 x 715 x 855	300	C 730 41 000
Desserte de monteur 4		795 x 715 x 915	300	C 730 07 004

Accessoires pour desserte de monteur

Nom	Dim. L x P x H mm	Charge max. kg	Code
Tablette inf., tapis caoutchouc	720 x 560 x 32	150	852 719-41
Tablette inférieure avec revêtement PVC HDPE	720 x 560 x 32	150	852 683-41
Tablette avec tapis en caoutchouc	720 x 560 x 32	150	852 720-41
Tablette avec revêtement PVC HDPE	720 x 560 x 32	150	852 684-41
Tablette extensible + équerres	720 x 580 x 33	50	852 687-49

Les dessertes de monteur peuvent être équipées de tous les accessoires M750.

Porte-cônes avec crochets HSK, Capto, ISO

Nom	Dim. L x P x H mm	Charge max. kg	Code
Porte-cônes avec crochets	742 x 188 x 90		854 430-49



Porte-cônes avec crochets

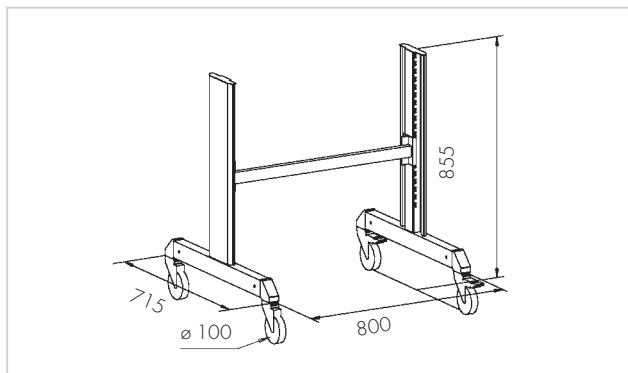

Desserte de monteur 1



Desserte de monteur 2



Desserte de monteur 3

La desserte de monteur 3 comprend 6 crochets porte-cônes. Porte-outils, page 65, commande séparée.



Desserte de monteur 4

Chariot de services



Personnalisez votre chariot de service avec une gamme de crochets (pages 90-93).

L'ossature du chariot de service est équipé d'un dispositif de verrouillage de sécurité qui empêche l'ouverture simultanée de plusieurs tiroirs.

Le plateau supérieur standard est livré avec un tapis en caoutchouc qui empêche les outils de glisser. Les deux côtés du chariot possèdent des panneaux perforés standards, qui peuvent accueillir des crochets et des pattes de montage. Les chariots sont équipés de deux roulettes fixes (Ø 150 mm) et de deux roulettes pivotantes avec frein (Ø 100 mm).

Chariot de service
Dim. 710 x 480 x 875 mm
Charge max. 300 kg

Chariot de services

Modèle	Chariot de service 1	Chariot de service 2	Chariot de service 3	Chariot de service 4	Chariot de service 5	Chariot de service 6	Chariot de service 7	Chariot de service 8
Code	710 07 001	710 07 002	710 07 003	710 07 004	710 07 005	710 07 006	710 07 007	710 07 008
Hauteur (mm) des tiroirs	3 x 75 	2 x 75 	1 x 75 	5 x 75 	2 x 75 	1 x 100 	1 x 100 	1 x 100
	1 x 125 	2 x 100 	4 x 100 	1 x 100 	2 x 100 	2 x 250 	2 x 125 	4 x 125
	1 x 250 	2 x 125 	1 x 125 	1 x 125 	1 x 250 		1 x 250 	

Dimensions intérieures du tiroir : 600 x 345 x 63/88/113/238 mm.

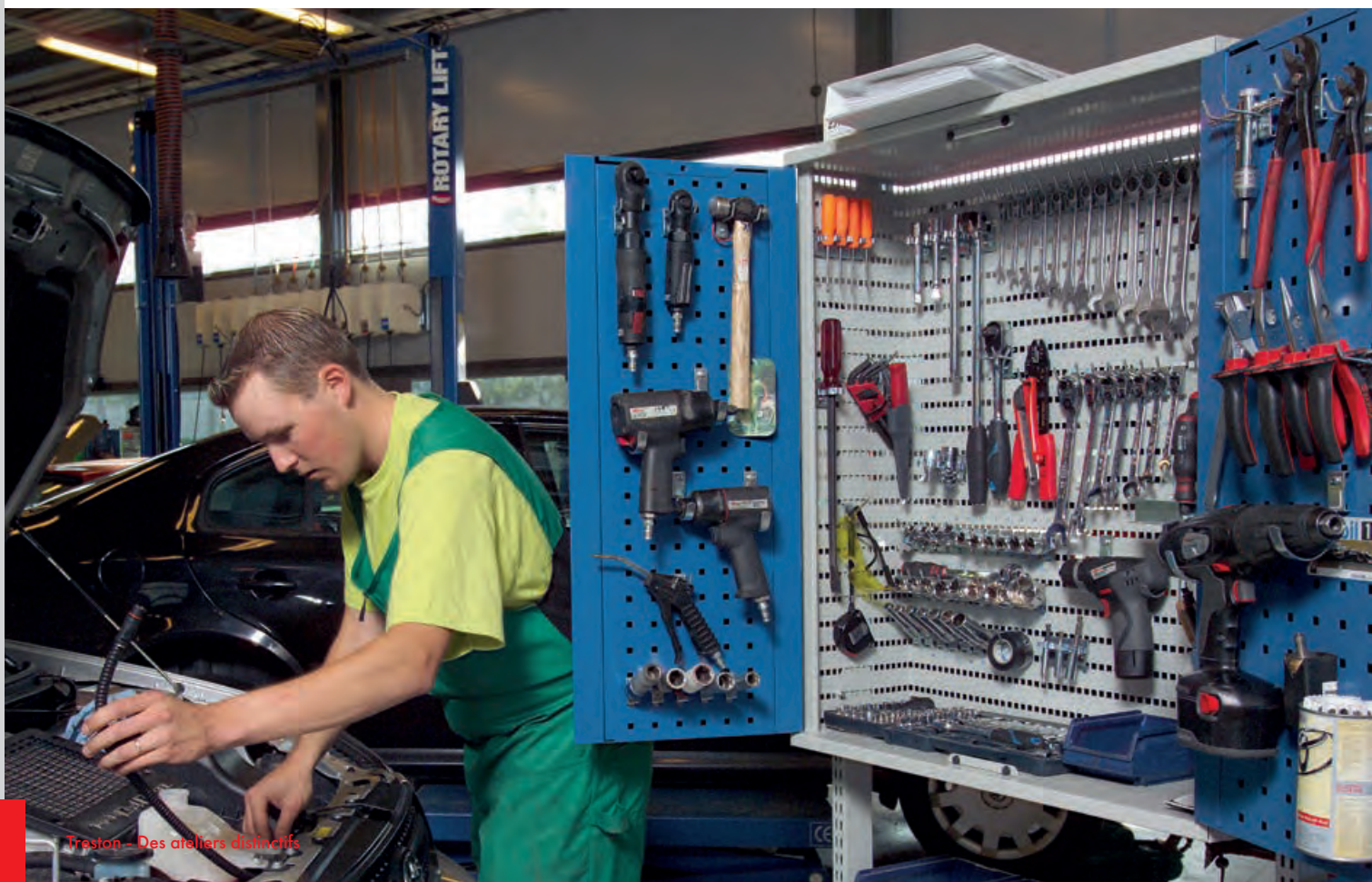

Chariot de service équipé

En installant la paire de montants verticaux 30 x 30 mm 854 038-49, vous pouvez utiliser tous les accessoires M500.

Accessoires pour chariot de service

Qté	Name	Dim. L x P x H mm	Code
1	Paire de montants perforés	30 x 30 x 1219	854 038-49
1	Armoire à outils perforée	470 x 200 x 600	854 039-07
1	Traverse	M500	860 953-49
5	Bac en plastique		30-1L-6
1	Support étau		854 037-06
1	Support pour bac amovible	165 x 48 x 456	854 042-49
4	Bac amovible	149 x 85 x 48	851 843-00
1	Boîte multi-usages	155 x 90 x 410	854 041-49
1	Distributeur de rouleaux de papier		854 043-49
1	Porte-poubelle		854 044-49
1	Poubelle		839 159-00
1	Compartiment pour dossiers	466 x 90 x 240	854 040-49



Aménagement intérieur des tiroirs

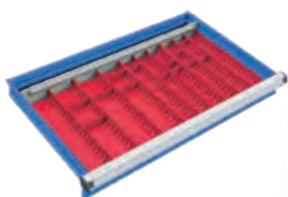

Compartiments à outils 45 et 70 mm

Tiroir 71/75 854 066-00



Combinaison cloisons métalliques 2

3 séparateurs centraux, 6 plaques
intermédiaires 150 et 2 plaques
intermédiaires 300*

Tiroir 71/75 854 069-49

Tiroir 71/100 854 070-49

Tiroir 71/125 854 070-49

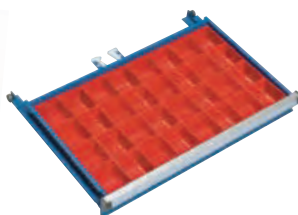

Bacs amovibles

Tiroir 71/75 854 064-00



Tapis en caoutchouc pour fond de tiroir

Tapis en caoutchouc 71 854 078-00

* Un exemple d'aménagement intérieur vous est présenté sur la photo.

Desserte Basic



Desserte Basic 1



Desserte Basic 2



Desserte Basic 3



Desserte Basic 4

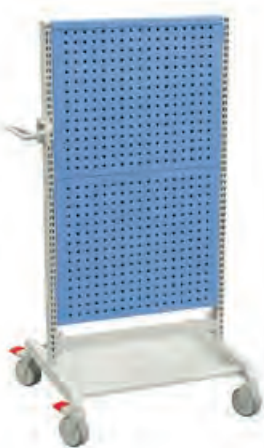

Desserte Basic 5

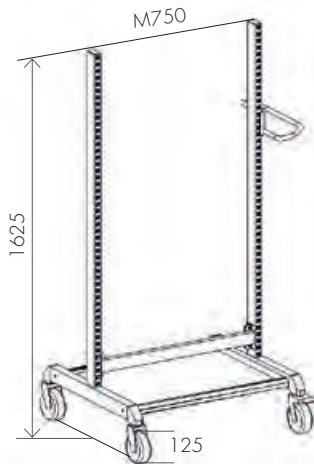

Ossature de desserte Basic

Pour que vos dessertes conviennent à toutes les applications (transport, rangement d'outillage, etc.), équipez-les de tablettes, de plateaux et d'autres accessoires.

Toutes les dessertes sont équipées de quatre roulettes pivotantes (\varnothing 125 mm), dont deux avec frein. Les dessertes Basic peuvent être équipées de tous les accessoires M750 et construire un système complet et évolutif.

Dessertes Basic

Nom	Dimensions L x P x H (mm)	Charge max. kg	Code
Desserte Basic 1	800 x 715 x 1625	350	C 740 41 101
Desserte Basic 2	800 x 715 x 1625	350	C 740 07 102
Desserte Basic 3	800 x 715 x 1625	350	C 740 41 003
Desserte Basic 4	800 x 715 x 1625	350	C 740 07 004
Desserte Basic 5	800 x 715 x 1625	350	C 740 41 105
Ossature de desserte Basic*	800 x 715 x 1625	350	859 859-41

* L'ossature de desserte Basic inclut l'étagère inférieure et le tapis caoutchouc.

Accessoires pour desserte Basic

Nom	Dimensions L x P x H (mm)	Charge max. kg	Code
Tablette inf., tapis caoutchouc	720 x 560 x 32	150	852 719-41
Tablette inférieure avec revêtement PVC HDPE	720 x 560 x 32	150	852 683-41
Tablette avec tapis en caoutchouc*	720 x 560 x 32	150	852 720-41
Tablette avec revêtement PVC HDPE*	720 x 560 x 32	150	852 684-41
Tablette en acier*	720 x 560 x 32	150	852 685-49
Tablette en acier	720 x 560 x 32	150	852 665-49
Tablette extensible*	720 x 580 x 33	50	852 687-49
Panier de lavage L-300	380 x 302 x 110	20	839 116-51
Poubelle			839 159-00
Porte-poubelle			835 773-49
Porte-rouleau de papier	(Dim. max. du rouleau : largeur 240 mm, \varnothing 230 mm)		860 310-49

Les dessertes peuvent être équipées de tous les accessoires M750. Pour les panneaux perforés, voir p. 105, pour les crochets en R, voir p. 106.

*Équerres incluses

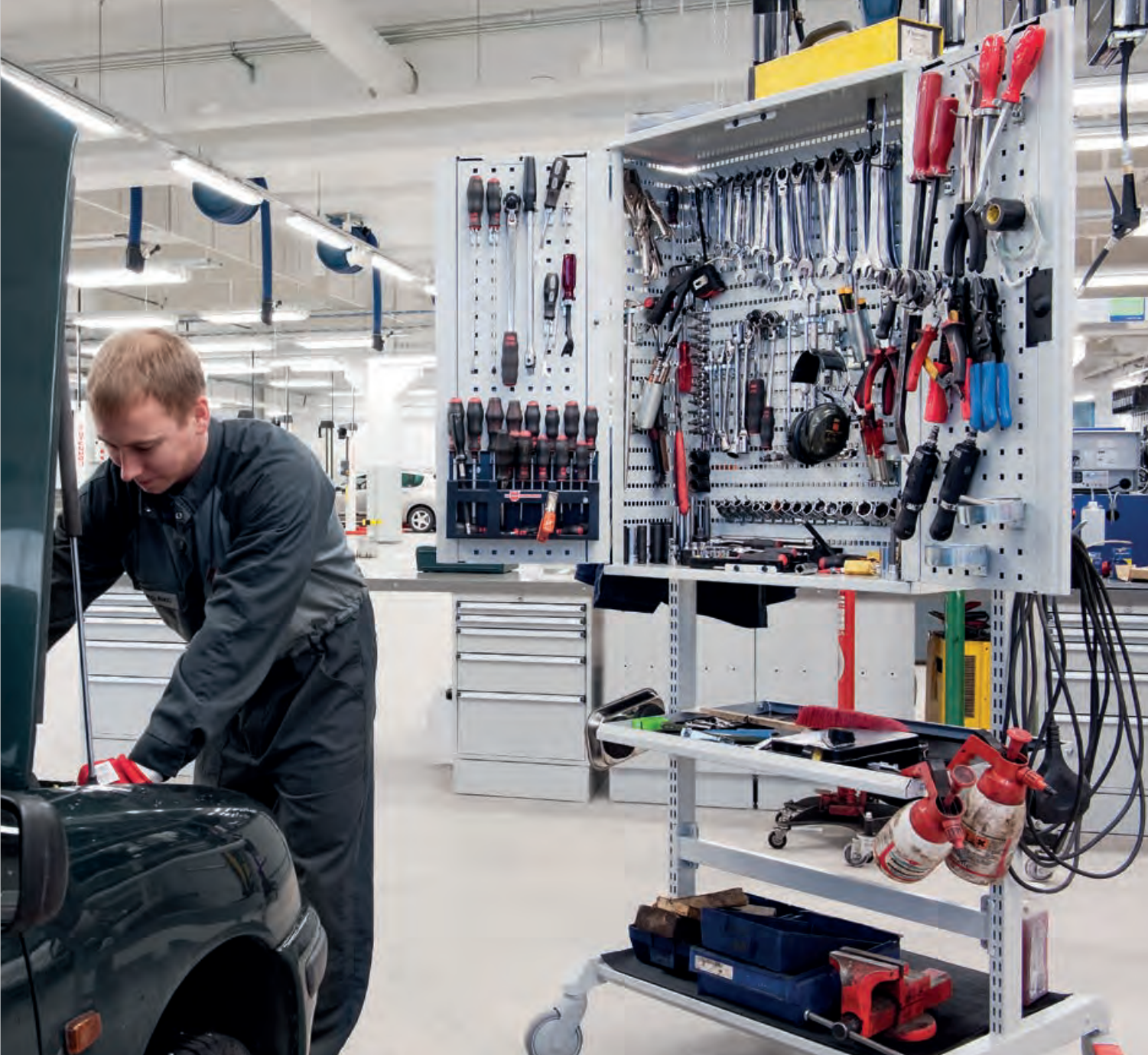

Desserte de rangement

Cette solution de rangement mobile, simple et économique possède 3 tablettes dont une intermédiaire réglable recouvertes de tapis en caoutchouc standard.

Les dessertes de monteur sont équipées de quatre roulettes pivotantes (Ø 100 mm), dont deux avec frein.

Desserte de rangement

Nom	Dim. L x P x H mm	Charge max. kg	Code	Code ESD
Desserte de rangement	650 x 450 x 775	3 x 30	852 773-41	852 773-49





Blocs-tiroirs





Blocs-tiroirs polyvalents

Les tâches n'étant pas toujours exécutées au même endroit, nous vous proposons une gamme complète de blocs-tiroirs destinés à de multiples usages. Vous pouvez utiliser tous les blocs-tiroirs d'une même série montés sous un plan de travail, posé au sol sur socle ou bien montés sur roulettes afin de les déplacer vers le poste de travail suivant.

Un contrôle et un stockage efficaces

Nos blocs-tiroirs sont parfaits pour le stockage d'outils et de fournitures. On perd un temps considérable à chercher des outils et autres éléments non rangés. Les aménagements intérieurs modulables de nos blocs-tiroirs garantissent des fournitures bien rangées et toujours disponibles.

Une gamme complète de blocs-tiroirs

Nous sommes certains que vous trouverez un bloc-tiroirs qui répondra à vos exigences parmi notre gamme complète. Nos blocs-tiroirs peuvent être répartis en deux catégories : ils sont conçus pour les charges légères ou les charges lourdes. Vous pouvez choisir parmi plusieurs hauteurs et aménagements intérieurs de tiroir. Nous avons sélectionné certains blocs-tiroirs pour cette brochure. Contactez-nous pour savoir si d'autres options sont disponibles : sales@treston.com.

Armoires à tiroirs pour les charges lourdes

Ces armoires à tiroirs robustes conviennent parfaitement au rangement de fournitures et d'outils de poids important, par exemple dans un atelier de réparation ou dans le secteur de l'ingénierie.



Blocs-tiroirs 45/14
et 45/25



Blocs-tiroirs 55



Blocs-tiroirs 71



Armoires à tiroirs 70



Armoires à tiroirs 90



Armoires à tiroirs 130



! Lecture des codes des blocs-tiroirs

- Le 1^{er} numéro inclus dans le nom générique du bloc-tiroirs correspond à la largeur de l'ossature du modèle en centimètres.
- Le deuxième numéro concerne la hauteur de l'ossature.
- Le troisième numéro concerne l'aménagement.

Exemple: Bloc-tiroirs 55/37-1. Ce bloc-tiroirs mesure 55 cm de largeur, 37 cm de hauteur et le numéro de son aménagement est le 1.

Bloc-tiroirs 45/14 et 45/26

Le bloc-tiroirs 45 se fixe sous une table de travail. Il est disponible en 2 versions avec tiroirs à extensions totales 100% ou partielles 75%.

Bloc-tiroirs 45/14 et 45/26

Modèle	Ouverture	Capacité de charge kg/tiroir	Dim. extérieures L x P x H (mm)	Hauteur (mm) du tiroir		Code
45/14-1	100%	60	450 x 520 x 140	1 x 100		603 49 001
L-45/14-1	75%	30	450 x 520 x 140	1 x 100		603 49 002
45/26-1	100%	60	450 x 520 x 260	2 x 100		604 49 001
L-45/26-1	75%	30	450 x 520 x 260	2 x 100		604 49 002

Dimensions intérieures du tiroir : 380 x 500 x 90 mm.

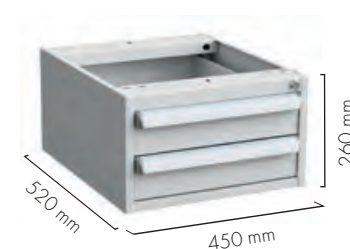
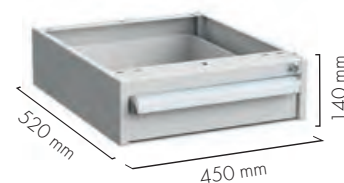

Cloisons horizontales

4 séparateurs horizontaux	Référence
Tiroir 45/100	872 982-49
Tiroir 45/150 et 45/200	872 983-49



Bloc-tiroirs 55

Ces blocs-tiroirs permettent d'optimiser le rangement et de conserver vos éléments bien en place. Un système de fermeture sécurisé permet d'ouvrir un seul tiroir à la fois. Dès qu'un tiroir est ouvert, le système de verrouillage interdit l'ouverture de tout autre tiroir. Vous avez le choix entre trois hauteurs, et pouvez augmenter la hauteur ou la largeur grâce à différents aménagements en combinaisons des blocs tiroirs (voir page 58).

Les blocs-tiroirs servent également de pieds pour tables de travail Workshop et les tiroirs se montent facilement sous une table de travail. Le bloc-tiroirs 55/66 comprend

des roulettes en option, idéal pour les postes de travail mobiles. Le bloc-tiroirs à roulettes est livré avec un tapis en caoutchouc qui empêche les éléments posés sur le bloc-tiroirs de glisser. La version avec portes est parfaite pour le rangement d'éléments de grande taille. Le tiroir de 50 mm de hauteur s'ouvre entièrement et offre une capacité de charge de 40 kg. Les autres tiroirs s'ouvrent à 85 % et ont une capacité de 80 kg. Tiroirs à ouverture unique sécurisée.

Choisissez le bloc-tiroirs en fonction de vos besoins monté sur roulettes, sur socle ou sans socle.



Version desserte : capacité de charge de 300 kg, 2 roulettes fixes, 2 roulettes pivotantes avec frein (Ø 100 mm).























Bloc-tiroirs 55

















Modèle	55/13-1	55/37-1	55/37-2	55/37-3	55/37-4	55/37-5	55/37-6	55/37-7
Code	610 07 001	611 07 001	611 07 002	611 07 003	611 07 004	611 07 005	611 07 006	611 07 007
Hauteur (mm) des tiroirs	1 x 100	1 x 50 1 x 100 1 x 150	3 x 100	2 x 150	3 x 50 1 x 150	1 x 50 1 x 250	2 x 50 2 x 100	6 x 50





Dimensions intérieures du tiroir : 460 x 612 x 35/85/135/235 mm.



Bloc-tiroirs 55/66

Modèle	55/66-1	55/66-2	55/66-3	55/66-4	55/66-5	55/66-8	55/66-9	55/66-10
Standard	612 07 101	612 07 102	612 07 103	612 07 104	612 07 105	612 07 108	612 07 109	612 07 110
Sur socle	612 07 201	612 07 202	612 07 203	612 07 204	612 07 205	612 07 208	612 07 209	612 07 210
Sur roulettes	612 07 301	612 07 302	612 07 303	612 07 304	612 07 305	612 07 308	612 07 309	612 07 310
Hauteur (mm) des tiroirs	3 x 50 	2 x 50 	1 x 50 	2 x 50 	1 x 50 	3 x 100 	2 x 100 	2 x 50 
	3 x 100 	2 x 100 	4 x 100 	1 x 100 	3 x 100 	2 x 150 	1 x 150 	5 x 100 
	1 x 150 	2 x 150 	1 x 150 	1 x 150 	1 x 250 		1 x 250 	

Modèle	55/66-11	55/66-13	55/66-14	55/66-15	55/66-16	55/66-17	55/66-18	55/66-19
Standard	612 07 111	612 07 113	612 07 114	612 07 115	612 07 116	612 07 117	612 07 118	612 07 119
Sur socle	612 07 211	612 07 213	612 07 214	612 07 215	612 07 216	612 07 217	612 07 218	612 07 219
Sur roulettes	612 07 311	612 07 313	612 07 314	612 07 315	612 07 316	612 07 317	612 07 318	612 07 319
Hauteur (mm) des tiroirs	1 x 100 	4 x 50 	4 x 150 	6 x 100 	1 x 50 	12 x 50 	5 x 50 	6 x 50 
	2 x 250 	1 x 100 			2 x 150 		1 x 100 	3 x 100 
		2 x 150 			1 x 250 		1 x 250 	

Modèle	55/66-20	55/66-21
Standard	612 07 120	612 07 121
Sur socle	612 07 220	612 07 221
Sur roulettes	612 07 320	612 07 321
Hauteur (mm) des tiroirs	8 x 50 	2 x 50 
	2 x 100 	2 x 250 

Bloc-tiroirs 55/66-6 avec porte

	ouverture droite	ouverture gauche
Standard	612 07 106	612 07 107
Sur socle	612 07 206	612 07 207
Sur roulettes	612 07 306	612 07 307

Les armoires disposent d'une tablette inférieure.

Tablettes pour bloc-tiroirs 55/66 avec porte

Nom	Dim. mm	Charge max. kg	Code
Tablette télescopique	455 x 612 x 61	80	854 106-49
Tablette amovible	540 x 629 x 35	80	854 114-49



Kits de montage pour bloc-tiroirs 55

Description	Code
Il faut un kit de fixation pour installer un bloc-tiroirs sur les tables TP/TPH. Le bloc-tiroirs 55 peut être installé sur les tables TP/TPH de profondeur 900 mm.	855 056-49

Aménagement intérieur des tiroirs

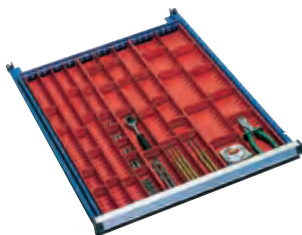

Compartiments à outils 33, 45 et 70 mm

Tiroir 55/50 834 122-00

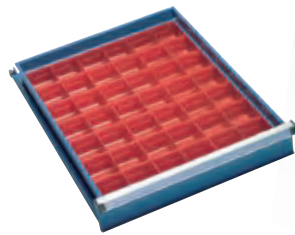

Bacs amovibles

Tiroir 55/100 851 866-00



Séparateurs centraux et plaques 2

3 séparateurs centraux, 6 plaques intermédiaires 150 et 6 plaques intermédiaires 100*

Tiroir 55/100 834 203-49
Tiroir 55/150 834 262-49
Tiroir 55/250 834 262-49

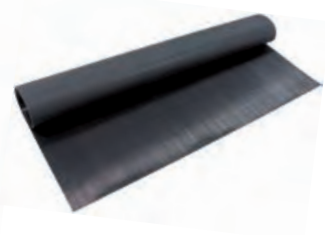

Tapis en caoutchouc pour fond de tiroir

Tapis en caoutchouc 55 852 717-00

* Un exemple d'aménagement intérieur vous est présenté sur la photo.

Combinaisons de blocs-tiroirs 55

Il est possible d'associer deux bâtis de blocs-tiroirs 55 à l'aide d'un TWIN set (combinaison 3). La plaque intermédiaire peut servir à empiler deux blocs-tiroirs (combinaisons 1 et 2).



Combinaison 1, Code C 612 07 901

Inclut	Code
55/66-4	612 07 304
55/37-1	611 07 001
Plaque intermédiaire	854 103-49

Combinaison 2, Code C 612 07 902

Inclut	Code
55/66-6	612 07 306
55/37-1	611 07 001
Plaque intermédiaire	854 103-49
Tablette + équerres	854 114-49



Combinaison 3, Code C 612 07 903

Inclut	Dim. mm	Code
55/66-4		612 07 104
55/66-6		612 07 106
Twin set		854 108-41
Tablette + équerres		854 114-49
Plateau	1200 x 750	TT12075-HPL

TWIN set

Name	Dim. mm	Code
Twin set		854 108-41
Plateau	1200 x 750	TT12075-HPL

Le TWIN set comporte également quatre roulettes pivotantes Ø100 mm, dont deux avec frein et des plaques pour fixer ensemble deux ossatures. Le plateau n'est pas compris dans le set.

Plaque intermédiaire

Nom	Code
Plaque intermédiaire	854 103-49

Veillez toujours à verrouiller le bloc-tiroirs pour le déplacer !

Bloc-tiroirs 71

Avec une profondeur inférieure à 50 cm, ce bloc-tiroirs convient parfaitement aux espaces étroits, tels que les véhicules. Les blocs-tiroirs sont livrés avec un tapis en caoutchouc qui empêche les éléments posés sur le bloc-tiroirs de glisser. Les tiroirs sont équipés de roulements et d'un système de sécurité qui, lorsqu'un tiroir est ouvert,

n'en permet pas l'ouverture d'un autre.

Le même bloc-tiroirs est utilisé dans le chariot de service de la page 48. Les tiroirs s'ouvrent à 90° et ont une capacité de charge de 50 kg.

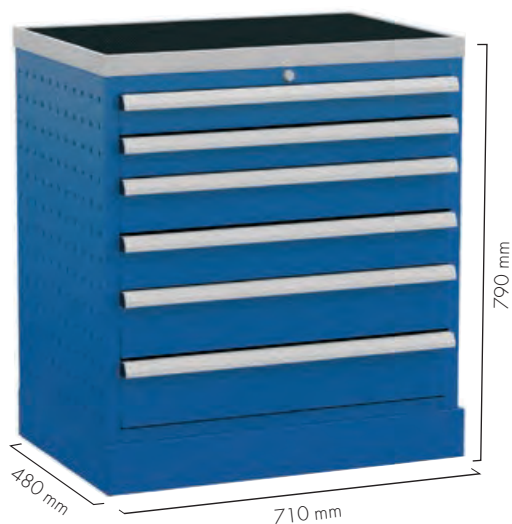

Bloc-tiroirs 71/79

Modèle	71/79-1	71/79-2	71/79-3	71/79-4	71/79-5	71/79-6	71/79-7	71/79-8
Code	620 07 001	620 07 002	620 07 003	620 07 004	620 07 005	620 07 006	620 07 007	620 07 008
Hauteur (mm) des tiroirs	3 x 75	2 x 75	1 x 75	5 x 75	2 x 75	1 x 100	1 x 100	1 x 100

Dimensions intérieures du tiroir : 600 x 345 x 63/88/113/238 mm.

Aménagement intérieur des tiroirs

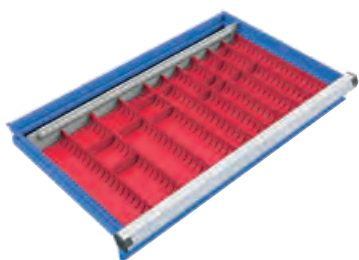

Compartiments à outils 45 et 70 mm

Tiroir 71/75 854 066-00

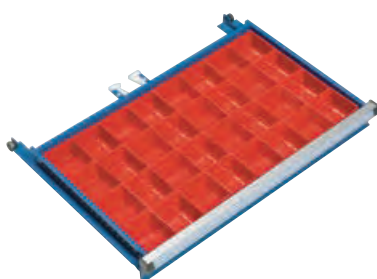

Bacs amovibles

Tiroir 71/75 854 064-00



Séparateurs centraux et plaques intermédiaires

3 séparateurs centraux, 6 plaques intermédiaires 150 et 2 plaques intermédiaires 300*

Tiroir 71/75 854 069-49

Tiroir 71/100 854 070-49

Tiroir 71/125 854 070-49

* Un exemple d'aménagement intérieur vous est présenté sur la photo.

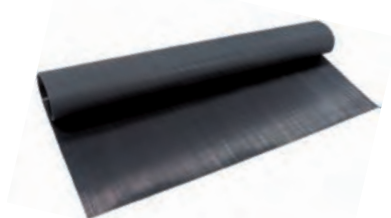

Tapis en caoutchouc pour fond de tiroir

Tapis en caoutchouc 71 854 078-00

Armoires à tiroirs 70, 90 et 130



Vous pouvez ranger une quantité impressionnante d'objets dans ces armoires à tiroirs. Choisissez celle qui correspond le mieux à vos besoins parmi deux hauteurs : 110 et 140 cm. L'armoire de 110 cm de haut comprend un plateau qui est doublé, ce qui en fait un plan de travail doté d'un tapis en caoutchouc. Il s'agit de la hauteur parfaite pour les travaux en position debout.

Dès qu'un tiroir est ouvert, le système de verrouillage interdit l'ouverture de tout autre tiroir. Ces armoires à tiroirs peuvent être déplacées à l'aide d'un transpalette ou d'un chariot élévateur une fois le panneau avant du socle retiré.

NOUVEAU : tous les tiroirs s'ouvrent à 100 % et peuvent aussi être disponibles avec une capacité de charge de 200 kg.

Les armoires à tiroirs 70,90 et 130 ont été modifiées. Tous les tiroirs s'ouvrent à 100 %. Le tiroir standard a une capacité de charge de 75 kg mais toutes les armoires peuvent être équipées de tiroirs avec une **capacité de charge de 200 kg.**

Les armoires à tiroirs avec une capacité de 200 kg par tiroir sont identifiées par un code se terminant par un H (exemple 613 07 001 H).

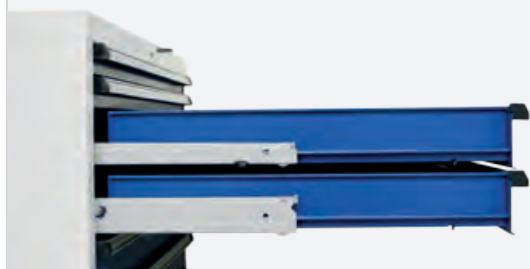

Armoires à tiroirs 70



Les tiroirs s'ouvrent à 100 % et leur capacité de charge est de 75 kg / 200 kg.

Les armoires à tiroirs 70, 90 et 130 peuvent être déplacées à l'aide d'un transpalette ou d'un chariot élévateur une fois le panneau avant du socle retiré.

Armoires à tiroirs 70/110, ouverture à 100%













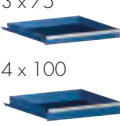







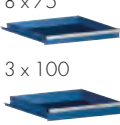

Modèle	70/110-1	70/110-2	70/110-3	70/110-4	70/110-5	70/110-6	70/110-7	70/110-8
Code (75 kg)	613 07 001	613 07 002	613 07 003	613 07 004	613 07 005	613 07 006	613 07 007	613 07 008
Code (200 kg)*	613 07 001 H	613 07 002 H	613 07 003 H	613 07 004 H	613 07 005 H	613 07 006 H	613 07 007 H	613 07 008 H
Hauteur (mm) des tiroirs	2 x 100 3 x 150 1 x 250 	2 x 75 3 x 100 3 x 150 	9 x 100 	2 x 75 2 x 100 2 x 150 1 x 250 	2 x 50 1 x 100 3 x 150 1 x 250 	2 x 50 4 x 100 1 x 150 1 x 250 	3 x 50 4 x 75 2 x 100 1 x 250 	2 x 50 2 x 75 1 x 100 2 x 150 1 x 250

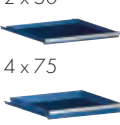
*Attention : les tiroirs de 50 mm ne peuvent avoir une capacité de charge que de 75 kg.























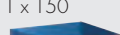

Modèle	70/110-9	70/110-10	70/110-11	70/110-12	70/110-13	70/110-14	70/110-15	70/110-16
Code (75 kg)	613 07 009	613 07 010	613 07 011	613 07 012	613 07 013	613 07 014	613 07 015	613 07 016
Code (200 kg)*	613 07 009 H	613 07 010 H	613 07 011 H	613 07 012 H	613 07 013 H	613 07 014 H	613 07 015 H	613 07 016 H
Hauteur (mm) des tiroirs	2 x 50 3 x 75 2 x 100 3 x 125 	2 x 50 3 x 75 1 x 125 1 x 150 	2 x 50 4 x 75 5 x 100 	2 x 75 6 x 100 1 x 150 	6 x 100 2 x 150 	2 x 50 5 x 100 2 x 150 	3 x 50 3 x 100 3 x 150 	1 x 50 1 x 100 6 x 125

*Attention : les tiroirs de 50 mm ne peuvent avoir une capacité de charge que de 75 kg.























Armoires à tiroirs 70/110, ouverture à 100%

Modèle	70/110-17	70/110-18	70/110-19	70/110-20	70/110-21	70/110-22	70/110-23	70/110-24
Code (75 kg)	613 07 017	613 07 018	613 07 019	613 07 020	613 07 021	613 07 022	613 07 023	613 07 024
Code (200 kg)*	613 07 017 H	613 07 018 H	613 07 019 H	613 07 020 H	613 07 021 H	613 07 022 H	613 07 023 H	613 07 024 H
Hauteur (mm) des tiroirs	6 x 125  1 x 150 	3 x 75  4 x 100  1 x 125  1 x 150 	2 x 50  2 x 75  2 x 100  3 x 150 	8 x 75  3 x 100 	1 x 150  3 x 250 	2 x 50  4 x 75  2 x 250 	1 x 50  2 x 75  2 x 100  2 x 250 	12 x 50  4 x 75 



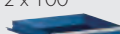







*Attention : les tiroirs de 50 mm ne peuvent avoir une capacité de charge que de 75 kg.

Modèle	70/110-25	70/110-26	70/110-27	70/110-28	70/110-29	70/110-30	70/110-31	70/110-32
Code (75 kg)	613 07 025	613 07 026	613 07 027	613 07 028	613 07 029	613 07 030	613 07 031	613 07 032
Code (200 kg)*	613 07 025 H	613 07 026 H	613 07 027 H	613 07 028 H	613 07 029 H	613 07 030 H	613 07 031 H	613 07 032 H
Hauteur (mm) des tiroirs	1 x 50  4 x 150  1 x 250 	1 x 50  2 x 100  1 x 150  2 x 250 	2 x 50  4 x 75  4 x 125 	15 x 50  2 x 75 	1 x 50  2 x 75  3 x 100  1 x 150  1 x 250 	3 x 50  2 x 75  2 x 100  1 x 150  1 x 250 	6 x 50  8 x 75 	12 x 75 



























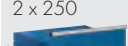



*Attention : les tiroirs de 50 mm ne peuvent avoir une capacité de charge que de 75 kg.

Modèle	70/110-33	70/110-34	70/110-36	70/110-37	70/110-38	70/110-39	70/110-40	70/110-41
Code (75 kg)	613 07 033	613 07 034	613 07 036	613 07 037	613 07 038	613 07 039	613 07 040	613 07 041
Code (200 kg)*	613 07 033 H	613 07 034 H	613 07 036 H	613 07 037 H	613 07 038 H	613 07 039 H	613 07 040 H	613 07 041 H
Hauteur (mm) des tiroirs	1 x 100  2 x 150  2 x 250 	6 x 150 	14 x 50  2 x 100 	1 x 50  2 x 75  7 x 100 	1 x 50  6 x 75  1 x 100  2 x 150 	2 x 50  2 x 150  2 x 250 	5 x 50  6 x 75  2 x 100 	8 x 50  4 x 75  2 x 100 































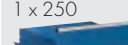

*Attention : les tiroirs de 50 mm ne peuvent avoir une capacité de charge que de 75 kg.

Modèle	70/110-42	70/110-43	70/110-44	70/110-45	70/110-46
Code (75 kg)	613 07 042	613 07 043	613 07 044	613 07 045	613 07 046
Code (200 kg)	613 07 042 H	613 07 043 H	613 07 044 H	613 07 045 H	613 07 046 H
Hauteur (mm) des tiroirs	2 x 75  5 x 100  2 x 125 	2 x 75  3 x 250 	3 x 100  4 x 150 	4 x 100  2 x 250 	8 x 75  2 x 150 



















Armoires à tiroirs 70/140, ouverture à 100%

Modèle	70/140-1	70/140-2	70/140-3	70/140-4	70/140-5	70/140-6	70/140-7	70/140-8
Code (75 kg)	616 07 001	616 07 002	616 07 003	616 07 004	616 07 005	616 07 006	616 07 007	616 07 008
Code (200 kg)*	616 07 001 H	616 07 002 H	616 07 003 H	616 07 004 H	616 07 005 H	616 07 006 H	616 07 007 H	616 07 008 H
Hauteur (mm) des tiroirs	2 x 75  5 x 100  2 x 150  1 x 250 	2 x 75  6 x 100  3 x 150 	4 x 100  2 x 150  2 x 250 	4 x 75  2 x 100  3 x 150  1 x 250 	2 x 50  3 x 100  2 x 150  2 x 250 	1 x 50  2 x 75  2 x 100  2 x 150  2 x 250 	1 x 50  4 x 75  3 x 100  2 x 150  1 x 250 	1 x 50  2 x 100  3 x 150  2 x 250 

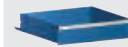









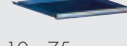











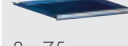

*Attention : les tiroirs de 50 mm ne peuvent avoir une capacité de charge que de 75 kg.

Modèle	70/140-9	70/140-10	70/140-11	70/140-12	70/140-13	70/140-14	70/140-15	70/140-16
Code (75 kg)	616 07 009	616 07 010	616 07 011	616 07 012	616 07 013	616 07 014	616 07 015	616 07 016
Code (200 kg)*	616 07 009 H	616 07 010 H	616 07 011 H	616 07 012 H	616 07 013 H	616 07 014 H	616 07 015 H	616 07 016 H
Hauteur (mm) des tiroirs	4 x 50  2 x 75  3 x 100  2 x 150  1 x 250 	3 x 50  2 x 75  2 x 100  2 x 125  3 x 150 	2 x 50  4 x 75  4 x 100  1 x 150  1 x 250 	1 x 50  4 x 75  3 x 100  2 x 125  2 x 150 	6 x 75  1 x 100  2 x 125  1 x 150  1 x 250 	6 x 100  4 x 150 	12 x 50  8 x 75 	1 x 50  2 x 75  6 x 125  1 x 250 

*Attention : les tiroirs de 50 mm ne peuvent avoir une capacité de charge que de 75 kg.

Modèle	70/140-17	70/140-18	70/140-19	70/140-20	70/140-21	70/140-22	70/140-23	70/140-24
Code (75 kg)	616 07 017	616 07 018	616 07 019	616 07 020	616 07 021	616 07 022	616 07 023	616 07 024
Code (200 kg)*	616 07 017 H	616 07 018 H	616 07 019 H	616 07 020 H	616 07 021 H		616 07 023 H	616 07 024 H
Hauteur (mm) des tiroirs	1 x 50  1 x 150  4 x 250 	1 x 50  12 x 75  1 x 100  1 x 150 	16 x 75 	3 x 100  6 x 150 	1 x 50  2 x 75  3 x 100  3 x 150  1 x 250 	24 x 50 	8 x 100  1 x 150  1 x 250 	12 x 100 

*Attention : les tiroirs de 50 mm ne peuvent avoir une capacité de charge que de 75 kg.

Modèle	70/140-25	70/140-26	70/140-27	70/140-28	70/140-29	70/140-30	70/140-31
Code (75 kg)	616 07 025	616 07 026	616 07 027	616 07 028	616 07 029	616 07 030	616 07 031
Code (200 kg)*	616 07 025 H	616 07 026 H	616 07 027 H	616 07 028 H	616 07 029 H	616 07 030 H	616 07 031 H
Hauteur (mm) des tiroirs	2 x 50  10 x 75  2 x 100  1 x 150 	10 x 75  3 x 100  1 x 150 	8 x 75  2 x 100  2 x 125  1 x 150 	6 x 75  3 x 100  3 x 150 	1 x 50  8 x 75  3 x 100  2 x 125 	4 x 50  6 x 75  4 x 100  1 x 150 	9 x 100  2 x 150 

*Attention : les tiroirs de 50 mm ne peuvent avoir une capacité de charge que de 75 kg.

Armoires à tiroirs 70/140, ouverture à 100%

Modèle	70/140-33	70/140-34	70/140-35	70/140-36	70/140-37	70/140-38	70/140-39	70/140-40
Code (75 kg)	616 07 033	616 07 034	616 07 035	616 07 036	616 07 037	616 07 038	616 07 039	616 07 040
Code (200 kg)	616 07 033 H	616 07 034 H	616 07 035 H	616 07 036 H	616 07 037 H	616 07 038 H	616 07 039 H	616 07 040 H
Hauteur (mm) des tiroirs	1 x 50	8 x 150	8 x 75	6 x 75	2 x 75	2 x 100	12 x 75	12 x 75
	6 x 150			2 x 100	2 x 150			
	1 x 250		6 x 100	2 x 150	3 x 250			
				1 x 250				

* Attention : les tiroirs de 50 mm ne peuvent avoir une capacité de charge que de 75 kg.

Dimensions intérieures du tiroir : 612 x 612 x 35/60/85/110/130/235 mm.

Aménagement intérieur des tiroirs

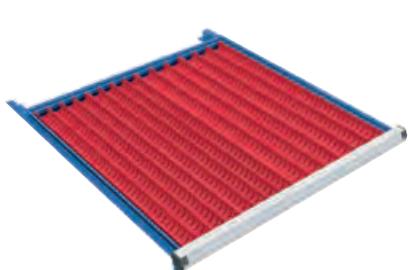

Compartiments à outils 33 et 45 mm

Tiroir 70/50	837 911-00
Tiroir 70/75	837 911-00

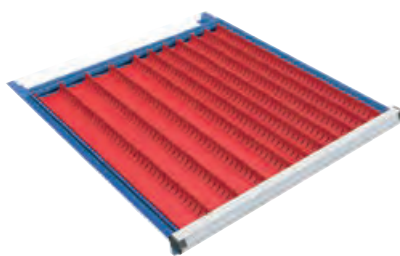

Compartiments à outils 45 et 70 mm

Tiroir 70/50	837 938-00
Tiroir 70/75	837 938-00

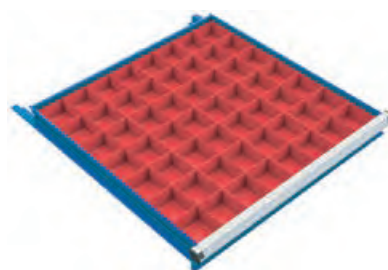

Bacs amovibles

Tiroir 70/75	851 867-00
--------------	------------



Combinaison 1

5 séparateurs centraux, 15 plaques intermédiaires 100*

Tiroir 70/75	838 290-49
Tiroir 70/100	837 970-49



Combinaison 2

Le kit comprend des plaques intermédiaires (3 largeurs disponibles). Il vous permet de créer de nombreux aménagements intérieurs.

3 séparateurs centraux, 6 plaques intermédiaires 100, 6 plaques intermédiaires 150 et 2 plaques intermédiaires 300*

Tiroir 70/75	838 300-49
Tiroir 70/100	837 989-49
Tiroir 70/125	837 989-49
Tiroir 70/150	838 004-49
Tiroir 70/250	838 004-49



Tapis en caoutchouc pour fond de tiroir

Tapis en caoutchouc 70	852 718-00
------------------------	------------

* Un exemple d'aménagement intérieur vous est présenté sur la photo.

Armoire à rideaux 70

Une ouverture à rideaux est très pratique lorsque l'espace situé devant le bloc-tiroirs est restreint. Une fois ouverts, les rideaux dévoilent tout le contenu de l'armoire.











La hauteur de l'armoire à rideaux est identique à celle de l'armoire à tiroirs 70/110, ce qui permet de réaliser des combinaisons utiles. L'armoire à rideaux est équipée d'un socle de transport comme le bloc-tiroirs 70 et le plateau est doublé, ce qui en fait un plan de travail doté d'un tapis en caoutchouc.

Armoire à rideaux 70/110, tablettes extensibles, ouverture à 100% (charge max. 150 kg)

Modèle	70/110-8	70/110-14	
Code	619 07 008	619 07 014	
Hauteur (mm) des tiroirs	3 x Tabl. tél. 	4 x Tabl. tél. 	

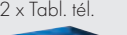

Armoire à rideaux 70/110, tablettes extensibles et armoires à tiroirs, ouverture à 85% (charge max. 80 kg)

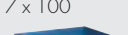
Modèle	70/110-1	70/110-2	70/110-3	70/110-4	70/110-6	70/110-7	70/110-9	70/110-10
Code	619 07 001	619 07 002	619 07 003	619 07 004	619 07 006	619 07 007	619 07 009	619 07 010
Hauteur (mm) des tiroirs	2 x 75 	1 x 100 	3 x Tabl. tél. 	3 x 100 	1 x Tabl. tél. 	3 x 75 	1 x 75 	5 x Tabl. tél. 
	2 x Tabl. tél. 	2 x Tabl. tél. 				2 x Tabl. tél. 	7 x 100 	

Dimensions intérieures du tiroir : 612 x 612 x 35/60/85/235 mm. Dimensions intérieures de la tablette télescopique : 612 x 612 mm.

Porte-cônes

Porte-cônes HSK, Capto, ISO

Nom	Dim. L x P x H mm	Charge max. kg	Code
Porte-cônes sur socle	562 x 145 x 105	50	854 435-49
Extensions pour porte-cônes sur socle			854 420-49
Porte-cônes à crochets	742 x 188 x 90	50	854 430-49

Porte-outils

Nom	Porte-cônes avec socle pièces supportées	Porte-cônes avec crochets pièces supportées	Code
ISO 50	6	8	837 770-00
HSK 40A/50B	7	9	854 215-00
HSK 63A/80B	5	7	854 217-00
HSK 100A/125B	5	7	854 219-00
Capto C4	7	9	854 201-00
Capto C5	7	9	854 202-00
Capto C6	4	6	854 203-00

Inserts pour porte outils

Nom	Ø mm	Code
Insert ISO 45	45	837 730-00
Insert ISO 40	40	837 710-00
Insert ISO 30	30	837 690-00
Insert cylindre	50	852 311-00
Insert cylindre	40	852 310-00
Insert cylindre	30	852 309-00

Le porte-cônes peut être placé sur une tablette extensible de l'armoire à rideaux. La distance entre chaque équerre est réglable. Le porte-cônes est équipé de poignées.

Le porte-cônes avec socle est utilisé comme solution autonome. Le porte-cônes avec crochets peut être fixé aux montants verticaux M750. Il peut également être utilisé dans nos armoires industrielles. Les deux porte-cônes sont universels pour les crochets à outils Capto, ISO et HSK.



Porte-cônes avec socle



Porte-cônes avec crochets

Armoires à tiroirs 90



Les tiroirs s'ouvrent à 100 % et leur capacité de charge est de 75 kg / 200 kg.

Déplacement facile à l'aide d'un transpalette ou d'un chariot élévateur (socle de transport intégré).

Armoires à tiroirs 90/110, ouverture à 100%

Modèle	90/110-1	90/110-2	90/110-3	90/110-4	90/110-13	90/110-20	90/110-21	90/110-33
Code (75 kg)	614 07 001	614 07 002	614 07 003	614 07 004	614 07 013	614 07 020	614 07 021	614 07 033
Code (200 kg)	614 07 001 H	614 07 002 H	614 07 003 H	614 07 004 H	614 07 013 H	614 07 020 H	614 07 021 H	614 07 033 H
Hauteur (mm) des tiroirs	2 x 100	2 x 75	9 x 100	2 x 75	6 x 100	8 x 75	1 x 150	1 x 100
	3 x 150	3 x 100		2 x 100	2 x 150	3 x 100	3 x 250	2 x 150
1 x 250	3 x 150		2 x 150					
								2 x 250
			1 x 250					

Modèle	90/110-34	90/110-43	90/110-44	90/110-45	90/110-46			
Code (75 kg)	614 07 034	614 07 043	614 07 044	614 07 045	614 07 046			
Code (200 kg)	614 07 034 H	614 07 043 H	614 07 044 H	614 07 045 H	614 07 046 H			
Hauteur (mm) des tiroirs	6 x 150	2 x 75	3 x 100	4 x 100	8 x 75			
		3 x 250	4 x 150	2 x 250	2 x 150			

Armoires à tiroirs 90/140, ouverture à 100%

Modèle	90/140-1	90/140-2	90/140-3	90/140-4	90/140-14	90/140-19	90/140-23	90/140-24
Code (75 kg)	617 07 001	617 07 002	617 07 003	617 07 004	617 07 014	617 07 019	617 07 023	617 07 024
Code (200 kg)	617 07 001 H	617 07 002 H	617 07 003 H	617 07 004 H	617 07 014 H	617 07 019 H	617 07 023 H	617 07 024 H
Hauteur (mm) des tiroirs	2 x 75	2 x 75	4 x 100	4 x 75	6 x 100	16 x 75	8 x 100	12 x 100
	5 x 100	6 x 100	2 x 150	2 x 100	4 x 150		1 x 150	
	2 x 150	3 x 150	2 x 250	3 x 150			1 x 250	
1 x 250			1 x 250					

Armoires à tiroirs 90/140, ouverture à 100%

Modèle	90/140-26	90/140-28	90/140-31	90/140-34	90/140-35	90/140-36	90/140-37	90/140-38
Code (75 kg)	617 07 026	617 07 028	617 07 031	617 07 034	617 07 035	617 07 036	617 07 037	617 07 038
Code (200 kg)	617 07 026 H	617 07 028 H	617 07 031 H	617 07 034 H	617 07 035 H	617 07 036 H	617 07 037 H	617 07 038 H
Hauteur (mm) des tiroirs	10 x 75	6 x 75	9 x 100	8 x 150	8 x 75	6 x 75	2 x 75	2 x 100
	3 x 100	3 x 100	2 x 150		6 x 100	2 x 100	2 x 150	4 x 250
1 x 150	3 x 150				2 x 150	3 x 250		
						1 x 250		

Modèle	90/140-39	90/140-40	90/140-42
Code (75 kg)	617 07 039	617 07 040	617 07 042
Code (200 kg)	617 07 039 H	617 07 040 H	617 07 042 H
Hauteur (mm) des tiroirs	12 x 75	12 x 75	1 x 100
	2 x 150	3 x 100	4 x 150
		2 x 250	

Dimensions intérieures du tiroir : 810 x 612 x 49/74/124/224 mm.

Aménagement intérieur des tiroirs

Compartiments à outils 33 et 45 mm

Tiroir 90/75 837 913-00

Les compartiments à outils laissent un espace de 50 mm sur l'un des côtés du tiroir.

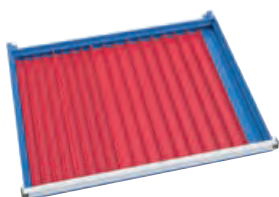

Compartiments à outils 45 et 70 mm

Tiroir 90/75 837 914-00

Les compartiments à outils laissent un espace de 50 mm sur l'un des côtés du tiroir.



Bacs amovibles

Tiroir 90/75 851 870-00

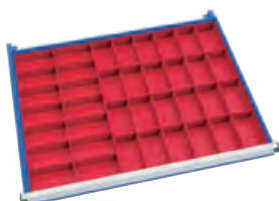

Tapis en caoutchouc pour fond de tiroir

Tapis en caoutchouc 90 854 080-00

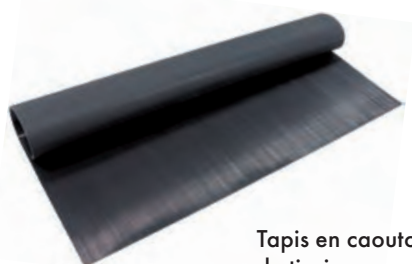

Les grandes armoires à tiroirs 90 et 130 sont dotées de patins de réglage, permettant de les mettre à niveau sur les surfaces irrégulières.



Combinaison cloisons métalliques 2

Le kit comprend des plaques intermédiaires (3 largeurs disponibles). Il vous permet de créer de nombreux aménagements intérieurs.

3 séparateurs centraux, 6 plaques intermédiaires 150 et 2 plaques intermédiaires 300*

Tiroir 90/75	851 950-49
Tiroir 90/100	851 955-49
Tiroir 90/150	851 958-49
Tiroir 90/250	851 958-49

Cloisons métalliques horizontales

4 séparateurs horizontaux*

Tiroir 90/75	851 952-49
Tiroir 90/100	851 957-49
Tiroir 90/150	861 960-49
Tiroir 90/250	861 960-49

Combinaison cloisons métalliques 4

7 séparateurs centraux, 20 plaques intermédiaires 100*

Tiroir 90/75	854 880-49
Tiroir 90/100	854 881-49
Tiroir 90/150	854 882-49

Combinaison cloisons métalliques 5

5 séparateurs centraux, 13 plaques intermédiaires 150*

Tiroir 90/75	854 883-49
Tiroir 90/100	854 884-49
Tiroir 90/150	854 885-49

Combinaison cloisons métalliques 6

5 séparateurs centraux, 6 plaques intermédiaires 100 et 10 plaques intermédiaires 150*

Tiroir 90/75	854 886-49
Tiroir 90/100	854 887-49
Tiroir 90/150	854 888-49

* Un exemple d'aménagement intérieur vous est présenté sur la photo.

Armoires à tiroirs 130



Déplacement facile à l'aide d'un transpalette ou d'un chariot élévateur (socle intégré).

Armoires à tiroirs 130/110, ouverture à 100%











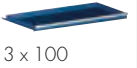

Modèle	130/110-1	130/110-2	130/110-3	130/110-4	130/110-13	130/110-20	130/110-21	130/110-33
Code (75 kg)	615 07 001	615 07 002	615 07 003	615 07 004	615 07 013	615 07 020	615 07 021	615 07 033
Code (200 kg)	615 07 001 H	615 07 002 H	615 07 003 H	615 07 004 H	615 07 013 H	615 07 020 H	615 07 021 H	615 07 033 H
Hauteur (mm) des tiroirs	2 x 100	2 x 75	9 x 100	2 x 75	6 x 100	8 x 75	1 x 150	1 x 100

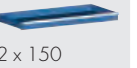
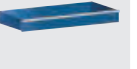
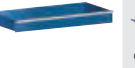

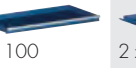
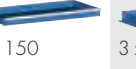

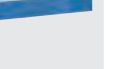

Modèle	130/110-34	130/110-43	130/110-44	130/110-45	130/110-46
Code (75 kg)	615 07 034	615 07 043	615 07 044	615 07 045	615 07 046
Code (200 kg)	615 07 034 H	615 07 043 H	615 07 044 H	615 07 045 H	615 07 046 H
Hauteur (mm) des tiroirs	6 x 150	2 x 75	3 x 100	4 x 100	8 x 75

Armoires à tiroirs 130/140, ouverture à 100%

Modèle	130/140-1	130/140-2	130/140-3	130/140-4	130/140-14	130/140-19	130/140-23	130/140-24
Code (75 kg)	618 07 001	618 07 002	618 07 003	618 07 004	618 07 014	618 07 019	618 07 023	618 07 024
Code (200 kg)	618 07 001 H	618 07 002 H	618 07 003 H	618 07 004 H	618 07 014 H	618 07 019 H	618 07 023 H	618 07 024 H
Hauteur (mm) des tiroirs	2 x 75	2 x 75	4 x 100	4 x 75	6 x 100	16 x 75	8 x 100	12 x 100

Armoires à tiroirs 130/140, ouverture à 100%

Modèle	130/140-26	130/140-28	130/140-31	130/140-34	130/140-35	130/140-36	130/140-37	130/140-38
Code (75 kg)	618 07 026	618 07 028	618 07 031	618 07 034	618 07 035	618 07 036	618 07 037	618 07 038
Code (200 kg)	618 07 026 H	618 07 028 H	618 07 031 H	618 07 034 H	618 07 035 H	618 07 036 H	618 07 037 H	618 07 038 H
Hauteur (mm) des tiroirs	10 x 75  3 x 100  1 x 150 	6 x 75  3 x 100  3 x 150 	9 x 100  2 x 150 	8 x 150 	8 x 75  6 x 100 	6 x 75  2 x 100  2 x 150  1 x 250 	2 x 75  2 x 150  3 x 250 	2 x 100  4 x 250 

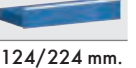
Modèle	130/140-39	130/140-40	130/140-42
Code (75 kg)	618 07 039	618 07 040	618 07 042
Code (200 kg)	618 07 039 H	618 07 040 H	618 07 042 H
Hauteur (mm) des tiroirs	12 x 75  2 x 150 	12 x 75  3 x 100 	1 x 100  4 x 150  2 x 250 



Dimensions intérieures du tiroir : 1226 x 612 x 49/74/124/224 mm.

Aménagement intérieur des tiroirs



Compartiments à outils 33 et 45 mm

Tiroir 130/75 837 912-00

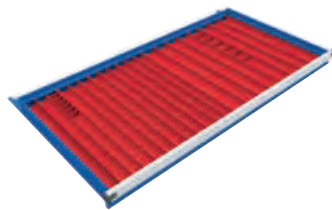

Compartiments à outils 45 et 70 mm

Tiroir 130/75 837 939-00

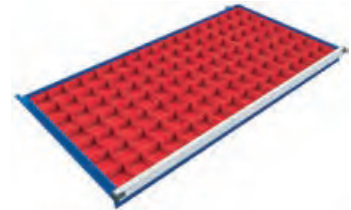

Bacs amovibles

Tiroir 130/75 851872-00



Combinaison cloisons métalliques 3

Le kit comporte 3 différentes largeurs de plaques intermédiaires offrant ainsi de multiples solutions d'aménagement.

8 séparateurs centraux, 15 plaques intermédiaires 100, 6 plaques intermédiaires 150 et 2 plaques intermédiaires 300*

Tiroir 130/75 851 881-49

Tiroir 130/100 851 884-49

Tiroir 130/150 851 887-49

Tiroir 130/250 851 887-49



Cloisons horizontales

4 séparateurs horizontaux*

Tiroir 130/75 851 882-49

Tiroir 130/100 851 885-49

Tiroir 130/150 851 888-49



Combinaison cloisons métalliques 7

11 séparateurs centraux, 28 plaques intermédiaires 100*

Tiroir 130/75 854 889-49

Tiroir 130/100 854 890-49

Tiroir 130/150 854 891-49



Combinaison cloisons métalliques 8

6 séparateurs centraux, 18 plaques intermédiaires 150*

Tiroir 130/75 854 892-49

Tiroir 130/100 854 893-49

Tiroir 130/150 854 894-49

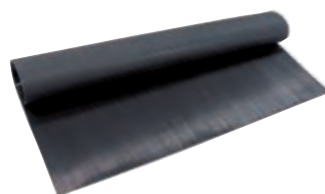

Tapis en caoutchouc pour fond de tiroir

Tapis en caoutchouc 854 082-00
130

* Un exemple d'aménagement intérieur vous est présenté sur la photo.



Rayonnage industriel et armoires





Rayonnage industriel et armoires

Des rayonnages et des armoires sont nécessaires pour garder des locaux en ordre. Chaque famille de produits est présentée en détail dans les pages suivantes. Avant de choisir un article, n'oubliez pas de prendre en compte ses dimensions et sa capacité de charge. Les tablettes sont également idéales pour séparer des pièces. De plus, chaque article peut être équipé d'une protection antistatique.

Les outils durent plus longtemps

En rangeant correctement vos outils, vous les garderez en bon état pendant des années. Dans une armoire verrouillée, ils seront rangés à leur place et protégés de la poussière et des salissures.

Une solution de rangement polyvalente grâce à des accessoires adaptés

Un simple rayonnage ne représente pas toujours une solution de rangement idéale. Les outils, les instruments coûteux et les articles de petite taille demandent un autre

type de rangement. En ajoutant des tiroirs verrouillables, des portes ou des parois, un simple rayonnage peut se transformer en un véritable espace de rangement pratique. Les tiroirs peuvent être équipés de diverses séparations intérieures, en fonction des outils à ranger.

Le système de rangement est modulable

Un espace de rangement repose sur un module de base, auquel viennent s'ajouter des extensions, des portes, des cloisons et d'autres accessoires, afin de former une solution complète et efficace. De plus, la hauteur des tablettes peut facilement être réglée en fonction des besoins. Les capacités de charge peuvent en outre être augmentées en ajoutant des renforts supplémentaires.

Le système de rangement renforcé est conçu pour les charges lourdes

Pour ranger des éléments lourds, les tablettes doivent être solides. Les serveurs informatiques ou des instruments de mesure de grande taille vous surprendront par leur poids. Un espace de rangement renforcé peut supporter des charges allant jusqu'à 400 kg/tablette.



Les armoires industrielles vous offrent un environnement de travail propre et efficace

On ne devrait jamais perdre de temps à chercher ses outils ou d'autres instruments. Ces recherches ralentissent le travail et sont fatigantes. Dans une armoire correctement équipée, tout est à sa place. Une armoire déjà montée est facile à déplacer. Les patins réglables qui se trouvent sous l'armoire lui permettent de rester stable même sur des surfaces irrégulières. Tous les accessoires des modules 750 et 500, tels que les tablettes, les blocs-tiroirs, les panneaux perforés et les tablettes extensibles, peuvent être utilisés pour équiper une armoire.



Le rayonnage léger

Le rayonnage léger peut se composer d'armoires et d'étagères ouvertes que vous pouvez utiliser également en tant que cloison. Ce système est proposé dans deux

hauteurs standard : 200 cm et 240 cm, et dans deux largeurs : 80 cm et 100 cm.



Tous les modules de base et les extensions comportent 6 tablettes.



Module de base

Nom	Dim. L x P x H mm	Code
Module de base 80/30/200	824 x 300 x 2000	C 313 49 001
Module de base 80/40/200	824 x 400 x 2000	C 314 49 001
Module de base 100/30/200	1024 x 300 x 2000	C 313 49 002
Module de base 100/40/200	1024 x 400 x 2000	C 314 49 003
Module de base 100/50/200	1024 x 500 x 2000	C 315 49 001
Module de base 100/60/200	1024 x 600 x 2000	C 316 49 001
Module de base 80/40/240	824 x 400 x 2400	C 314 49 002
Module de base 100/40/240	1024 x 400 x 2400	C 314 49 004
Module de base 100/50/240	1024 x 500 x 2400	C 315 49 002
Module de base 100/60/240	1024 x 600 x 2400	C 316 49 002

Extensions

Nom	Dim. L x P x H mm	Code
Extension 80/30/200	804 x 300 x 2000	C 323 49 001
Extension 80/40/200	804 x 400 x 2000	C 324 49 001
Extension 100/30/200	1004 x 300 x 2000	C 323 49 002
Extension 100/40/200	1004 x 400 x 2000	C 324 49 003
Extension 100/50/200	1004 x 500 x 2000	C 325 49 001
Extension 100/60/200	1004 x 600 x 2000	C 326 49 001
Extension 80/40/240	804 x 400 x 2400	C 324 49 002
Extension 100/40/240	1004 x 400 x 2400	C 324 49 004
Extension 100/50/240	1004 x 500 x 2400	C 325 49 002
Extension 100/60/240	1004 x 600 x 2400	C 326 49 002

Toutes les modules de base et les extensions comportent 6 tablettes.



Règle L x P x H

Toutes nos dimensions suivent la règle LPH, où « L » correspond à la largeur, « P » à la profondeur et « H » à la hauteur.

Nom de la combinaison

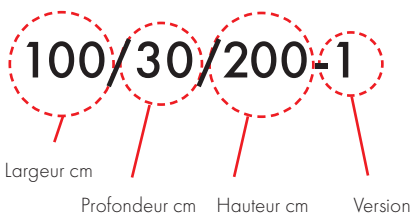

Capacité de charge

1000 kg/module

largeur 824 mm

150 kg/tablette

largeur 1024 mm

150 kg/tablette

Combinaisons de rayonnages



100/30/200-8 C 340 07 108

Qté	Nom	Dim. mm	Code
3	Paroi latérale/ouverte	300 x 2000	830 615-49
8	Tablette+équerres	1000 x 300	852 175-49
4	Panneau perforé	983 x 500	852 145-07
2	Paire de supports transversaux 1000		852 176-49



1. 100/40/200-1 C 344 07 001

Qté	Nom	Dim. mm	Code
1	Armoire 100/40/200	1030 x 430 x 2010	C 344 07 000
4	Tablette	1000 x 400	852 231-49



Déplacement possible par transpalette

Les armoires peuvent être déplacées avec un transpalette ou un chariot élévateur une fois la plinthe avant du socle retirée. Les armoires sont équipées de patins de réglage.



2. 100/40/200-4 C 344 07 004

Qté	Nom	Dim. mm	Code
1	Armoire 100/40/200	1030 x 430 x 2010	C 344 07 000
2	Tablette	1000 x 400	852 231-49
2	Panneau perforé	983 x 500	852 145-07
3	Tiroir 400		834 513-49



100/40/200-9 C 340 07 109

Qté	Nom	Dim. mm	Code
2	Paroi latérale/ouverte	400 x 2000	830 895-49
14	Tablette+équerres	1000 x 400	852 231-49
2	Paire de supports croisés 1000		852 176-49
2	Panneau perforé	983 x 500	852 145-07
1	Armoire 100/40/200	1030 x 430 x 2010	C 344 07 000

Le rayonnage léger comprend une large gamme de composants pouvant être utilisés pour créer une solution entièrement personnalisée.

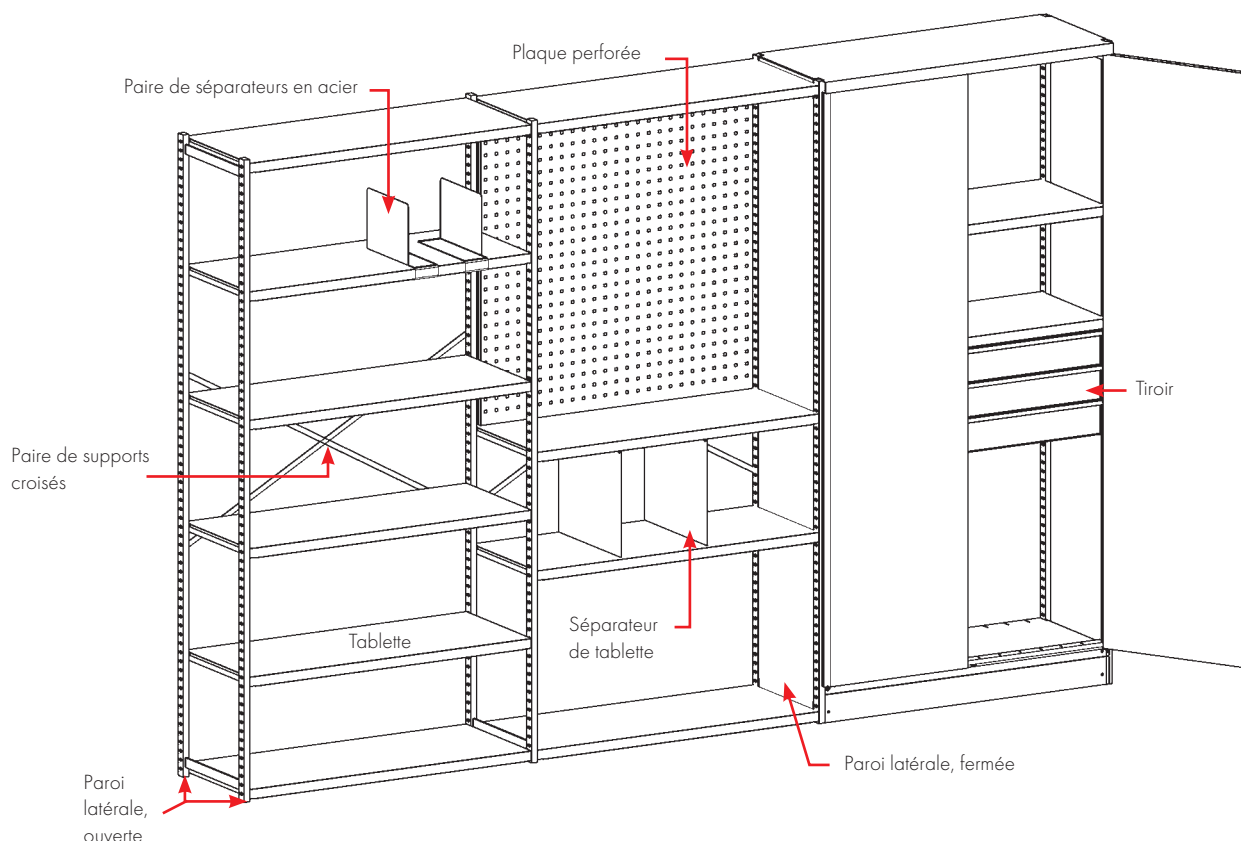

Composants du rayonnage léger

Nom	Dim. P x H mm	Code
Paroi latérale, ouverte*	300 x 2000	830 615-49
Paroi latérale, ouverte	400 x 2000	830 895-49
Paroi latérale, fermée	400 x 2000	859 440-49
Paroi latérale, ouverte	500 x 2000	851 719-49
Paroi latérale, fermée	500 x 2000	859 450-49
Paroi latérale, ouverte	600 x 2000	851 725-49
Paroi latérale, fermée	600 x 2000	859 460-49
Paroi latérale, ouverte	400 x 2400	851 717-49
Paroi latérale, ouverte	500 x 2400	851 721-49
Paroi latérale, ouverte	600 x 2400	851 724-49
Paire de supports croisés 1000		852 176-49
Armoire 100/40/200	1030 x 430 x 2010	C 344 07 000
Armoire 100/50/200	1030 x 530 x 2010	C 345 07 000
Armoire 100/60/200	1030 x 630 x 2010	C 346 07 000
Paroi arrière 1000		859 447-49
Plaque d'extrémité perforée 400	340 x 2000	830 917-07
Kit de vis (fixation dos à dos)		838 440-51
Panneau perforé 1000	983 x 500	852 145-07
Renfort suppl. pour tablette 1000		852 267-49

* Article non tenu en stock

Tablettes

Nom	Dim. L x P mm	Charge max. kg	Code
Tablette*	800 x 300	150	852 235-49
Tablette	800 x 400	150	852 234-49
Tablette	1000 x 300	150	852 175-49
Tablette	1000 x 400	150	852 231-49
Tablette	1000 x 500	150	852 185-49
Tablette	1000 x 600	150	852 187-49

* Article non tenu en stock

Séparateurs de tablettes

Nom	Dim. P x H mm	Code
Paire de séparateurs en acier	190 x 285	861 116-49
Séparateur de tablette 400	400 x 180	832 839-49
Séparateur de tablette 400	400 x 260	832 847-49
Séparateur de tablette 400	400 x 370	832 855-49
Séparateur de tablette 500	500 x 260	852 271-49
Séparateur de tablette 500	500 x 370	852 273-49
Séparateur de tablette 600	600 x 260	852 797-49
Séparateur de tablette 600	600 x 370	852 798-49

Tiroirs et aménagements intérieurs

Nom	Dim. L x P x H mm	Charge max. kg	Code
Tiroir 100/100, armoire de profondeur 400	920 x 345 x 107	30	834 513-49
Tiroir 100/100, armoire de profondeur 500	920 x 345 x 107	30	834 514-49
1 Séparateur central et plaques intermédiaires			834 507-49
2 Séparateur central et plaques intermédiaires			834 508-49
3 Séparateur central et plaques intermédiaires			834 509-49
4 Bacs amovibles			834 512-00

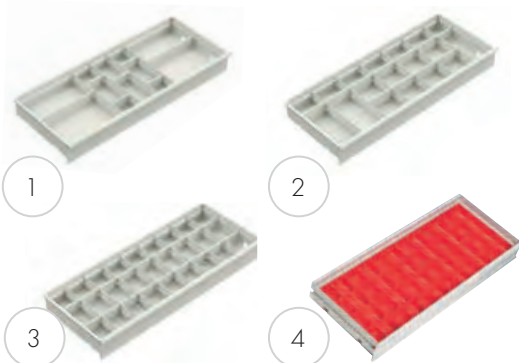

Système de rayonnage renforcé

Le rayonnage renforcé peut supporter des charges lourdes et encombrantes. La capacité de charge des tablettes est de 400 kg et leur profondeur de 70 cm. L'espace de rangement peut se composer d'une combinaison

d'armoires, de tiroirs et de tablettes. Il est proposé en une hauteur standard de 200 cm et en deux largeurs : 75 cm et 95 cm.



Toutes les modules de base et les extensions comportent 6 tablettes.



Module de base

Nom	Dim. L x P x H mm	Code
Module de base, ouvert	750 x 714 x 2000	C 375 49 001
Module de base, fermé*	750 x 714 x 2000	C 376 49 001
Module de base, ouvert	950 x 714 x 2000	C 395 49 001
Module de base, fermé*	950 x 714 x 2000	C 396 49 001

* Le module fermé comprend une paroi arrière et des extrémités fermées.

Extension

Nom	Dim. L x P x H mm	Code
Extension, ouverte	705 x 714 x 2000	C 377 49 001
Extension, fermée*	705 x 714 x 2000	C 378 49 001
Extension, ouverte	905 x 714 x 2000	C 397 49 001
Extension, fermée*	905 x 714 x 2000	C 398 49 001

* L'extension fermée comprend une paroi arrière et des extrémités fermées.



Règle L x P x H

Toutes nos dimensions suivent la règle LPH, où « L » correspond à la largeur, « P » à la profondeur et « H » à la hauteur.

Capacité de charge

2000 kg/module

largeur 750 mm



400 kg/tablette

largeur 950 mm



350 kg/tablette

Combinaisons organisées de rayonnages renforcés



95/200-1 C 395 49 001

Qté	Nom	Dim. mm	Code
2	Paroi latérale/ouverte	714 x 2000	851 655-49
6	Tablette 90	860 x 714	851 663-49
1	Paire de supports croisés		851 671-49



75/200-2 C 377 07 002

Qté	Nom	Dim. mm	Code
2	Base/dessus 70	660 x 714	851 656-49
1	Paroi arrière 70	740 x 1990	851 700-49
2	Paroi latérale/fermée	714 x 2000	852 449-49
5	Tablette 70	660 x 714	851 658-49
1	Paire de portes	700 x 2000	854 400-07



75/200-8 C 399 07 008

Qté	Nom	Dim. mm	Code
1	Tablette verrouillable	660 x 714	851 657-49
1	Paroi latérale/ouverte	714 x 2000	851 655-49
4	Base/dessus 70	660 x 714	851 656-49
7	Tablette 70	660 x 714	851 658-49
1	Système de fermeture		851 675-49
2	Paroi latérale/fermée	714 x 2000	852 449-49
3	Tiroir 70/50	612 x 612 x 50	833 967-07
2	Tiroir 70/100	612 x 612 x 100	833 975-07
2	Tiroir 70/150	612 x 612 x 150	833 983-07
1	Tiroir 70/250	612 x 612 x 250	833 991-07
1	Paroi arrière 70	740 x 1990	851 700-49



75/200-9 C 399 07 009

Qté	Nom	Dim. mm	Code
1	Tablette verrouillable	660 x 714	851 657-49
4	Base/dessus 70	660 x 714	851 656-49
7	Tablette 70	660 x 714	851 658-49
3	Paroi latérale/fermée	714 x 2000	852 449-49
3	Tiroir 70/50	612 x 612 x 50	833 967-07
2	Tiroir 70/100	612 x 612 x 100	833 975-07
2	Tiroir 70/150	612 x 612 x 150	833 983-07
1	Tiroir 70/250	612 x 612 x 250	833 991-07
2	Paroi arrière 70	740 x 1990	851 700-49
1	Paire de portes	700 x 2000	854 400-07
1	Système de fermeture		851 675-49

Nom de la combinaison

95/200+1

Largeur cm

Hauteur cm

Version

Le rayonnage renforcé comprend une large gamme d'éléments pouvant être utilisés pour créer une solution entièrement personnalisée.

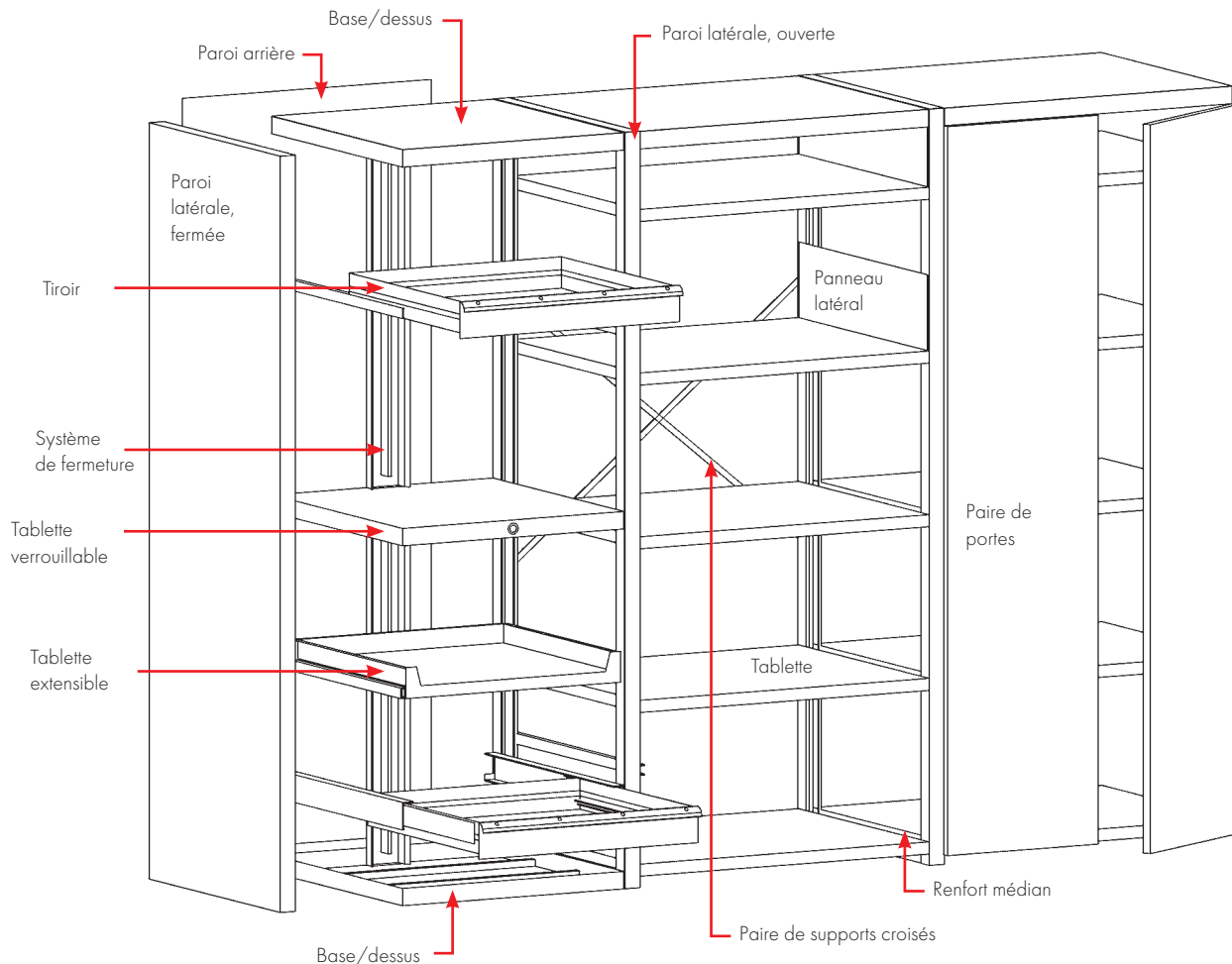

Éléments constituant le rayonnage renforcé

Nom	Dim. P x H mm	Charge max. kg	Code
Paroi latérale/ouverte	714 x 2000		851 655-49
Paroi latérale/fermée	714 x 2000		852 449-49
Socle/panneau supérieur 70	660 x 714		851 656-49
Socle/panneau supérieur 90	860 x 714		852 571-49
Paire de supports transversaux			851 671-49
Paroi arrière 70	740 x 1990		851 700-49
Paroi arrière 90	940 x 1990		851 753-49
Tablette 70	660 x 714	400	851 658-49
Tablette 90	860 x 714	350	851 663-49
Panneau latéral	200 x 700		851 669-49
Renfort médian	40 x 620		851 670-49
Paire de portes*	700 x 2000		854 400-07
Portes longues*	700 x 2000		854 404-07
Paire de portes*	900 x 2000		854 402-07
Portes longues*	900 x 2000		854 405-07
Tablette verrouillable 70*	660 x 714		851 657-49
Tablette verrouillable 90*	860 x 714		851 710-49
Système de fermeture	1000		851 675-49

*Porte/tablette verrouillable équipée d'une serrure.

Tiroirs pour rayonnage renforcé

Nom	Dim. L x P x H mm	Hauteur utile mm	Charge max. kg	Ouverture %	Code
Tiroir 70/50	612 x 612 x 50	35	80	85	833 967-07
Tiroir 70/75	612 x 612 x 75	60	80	85	833 401-07
Tiroir 70/100	612 x 612 x 100	85	80	85	833 975-07
Tiroir 70/100, ouverture 100 %	612 x 612 x 100	85	150	100	852 123-07
Tiroir 70/125	612 x 612 x 125	110	80	85	833 320-07
Tiroir 70/150	612 x 612 x 150	135	80	85	833 983-07
Tiroir 70/150, ouverture 100 %	612 x 612 x 150	135	150	100	852 124-07
Tiroir 70/250	612 x 612 x 250	235	80	85	833 991-07
Tiroir 70/250, ouverture 100 %	612 x 612 x 250	235	150	100	852 125-07
Tablette extensible 70	612 x 612 x 85		80	85	833 843-07
Tablette extensible 70, ouverture 100 %	612 x 612 x 85		150	100	852 168-07
Tiroir 90/75	860 x 612 x 75	49	80	85	854 262-07
Tiroir 90/100	860 x 612 x 100	74	80	85	854 246-07
Tiroir 90/150	860 x 612 x 150	124	80	85	854 248-07
Tiroir 90/250	860 x 612 x 250	224	80	85	854 249-07

Armoires industrielles



Vous pouvez créer une solution de rangement polyvalente en utilisant les accessoires adaptés. Les armoires industrielles Treston incluent une large gamme d'accessoires pour le rangement des outils.

NOUVEAU : toutes les armoires sont maintenant disponibles avec une poignée tournante et sa serrure intégrée.



Les armoires peuvent être ouvertes et fermées sans avoir à laisser la clé sur la serrure. La clé n'est utilisée que pour le verrouillage de la porte. Pour obtenir ce système de fermeture choisissez le code produit se terminant par un T (exemple C309 07 000 T).

Cette nouvelle poignée est aussi disponible pour les armoires des systèmes de rayonnage léger et renforcé.

Combinaisons d'armoires industrielles



55/100-1 C 301 07 001

Qté	Nom	Code
1	Ossature d'armoire 55/100	C 301 07 000
2	Tablette en acier 55	854 349-49



80/100-1 C 305 07 001

Qté	Nom	Code
1	Ossature d'armoire 80/100	C 305 07 000
2	Tablette en acier 80	854 345-49



80/100-2 C 305 07 002

Qté	Nom	Code
1	Ossature d'armoire 80/100	C 305 07 000
2	Tablette en acier 80	854 345-49
1	Tiroir 80	854 346-49

Nom de la combinaison

55/100-1

Largeur cm

Hauteur cm

Version

Profondeur des armoires industrielles : 425 mm



Pratique !

Le plateau supérieur des armoires de 100 cm dispose d'un rebord arrière et d'un tapis en caoutchouc pouvant être utilisé comme plateau de poste de travail supplémentaire.



Armoire informatique

L'armoire informatique protège l'équipement de la poussière et des salissures, même dans les conditions les plus difficiles. Elle est pressurisée et équipée d'un filtre à air bloquant la poussière. Vous pouvez y faire entrer un écran d'une taille maximum de 19".



Armoires informatiques

Name	Dim. L x P x H mm	Code
Armoire informatique	800 x 500 x 1600	854 358-49
Armoire informatique (sans distribution électrique)	800 x 500 x 1600	854 364-49



55/160-1 C 303 07 001

Qté	Nom	Code
1	Ossature d'armoire 55/160	C 303 07 000
3	Tablette en acier 55	854 349-49

80/160-1 C 307 07 001

Qté	Nom	Code
1	Ossature d'armoire 80/160	C 307 07 000
3	Tablette en acier 80	854 345-49

80/160-2 C 307 07 102

Qté	Nom	Code
1	Ossature d'armoire 80/160	C 307 07 000
2	Tablette en acier 80	854 345-49
4	Traverse, M750	859 151-49
21	Bac en plastique 1015-5	806 207-00
5	Bac, 1525-5	806 208-00

80/160-3 C 307 07 003

Qté	Nom	Code
1	Ossature d'armoire 80/160	C 307 07 004
3	Tablette en acier 80	854 345-49
1	Tablette extensible 80	854 347-49



Plus d'espace pour les outils

Vous disposerez d'un espace bien plus important pour ranger vos outils si vous installez le panneau perforé 854 353-07 sur la porte ou la paroi latérale de l'armoire 80.

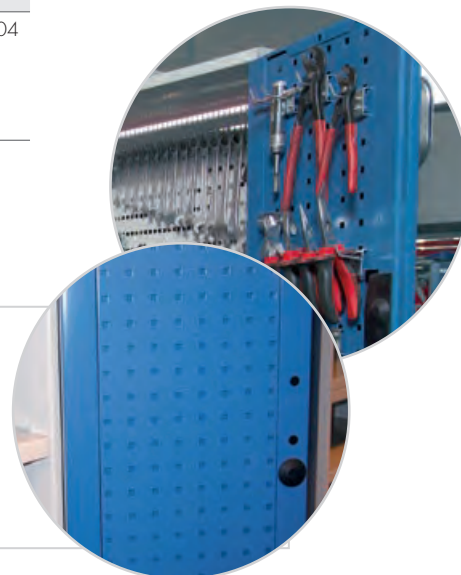

**Déplacement possible par transpalette**

Les armoires peuvent être déplacées avec un transpalette ou un chariot élévateur une fois la plinthe avant du socle retirée. Les armoires sont équipées de patins de réglage.

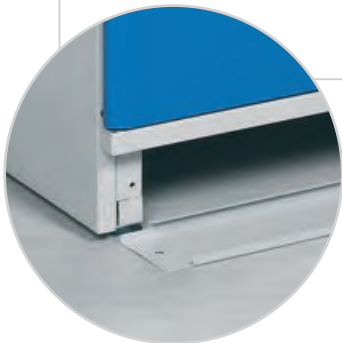
**80/200-1 C 309 07 001**

Qté	Nom	Code
1	Ossature d'armoire 80/200	C 309 07 000
4	Tablette en acier 80	854 345-49

**80/200-2 C 309 07 102**

Qté	Nom	Code
1	Ossature d'armoire 80/200	C 309 07 000
2	Tiroir 80	854 346-49
2	Tablette en acier 80	854 345-49
5	Bac en plastique 1525-5	806 208-00
1	Traverse, M750	859 151-49
1	Tablette extensible 80	854 347-49
1	Panneau perforé 736 x 640	861 512-07
2	Panneau perforé 288 x 712	854 353-07
1	Paire de pieds stabilisateurs	864 730-49

**80/200-3 C 309 07 103**

Qté	Nom	Code
1	Ossature d'armoire 80/200	C 309 07 000
2	Tiroir 80	854 346-49
2	Tablette en acier 80	854 345-49
3	Séparateur de tablette H 370/400	832 855-49
1	Panneau perforé 736 x 640	861 512-07
1	Tablette extensible 80	854 347-49
1	Paire de pieds stabilisateurs	864 730-49
1	Paire de séparateurs en acier	861 116-49
1	Tiroir pour dossiers suspendus	854 348-49

**80/200-4 C 309 07 004**

Comprend 2 tablettes métalliques 80 , 854 345-49.

**Une tablette extensible pour l'armoire**

Lorsqu'une armoire sert à stocker des dossiers, une tablette extensible indépendante peut être très utile. Cette tablette est parfaite pour poser et consulter des dossiers.



Accessoires pour armoires industrielles

Tous les accessoires M750 sont adaptés à l'armoire 80 et peuvent aisément être installés à l'intérieur.

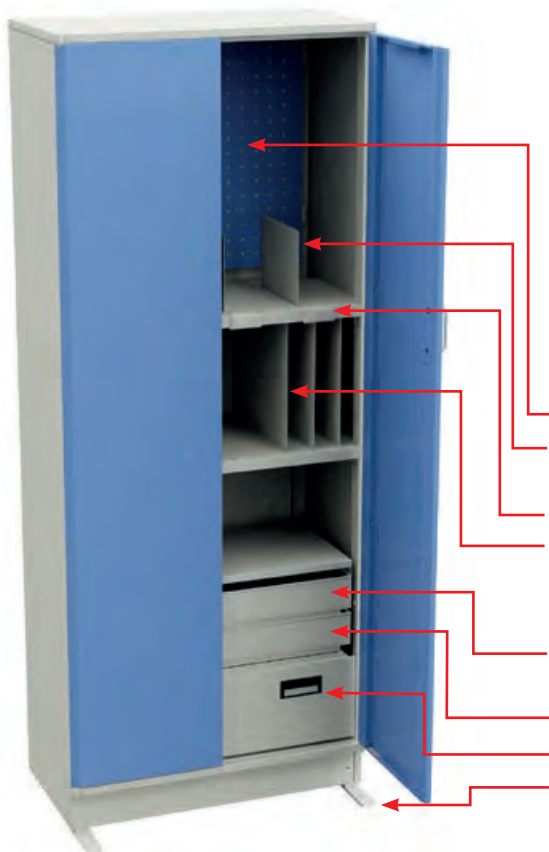

Ossatures d'armoire

Nom	Dim. L x P x H mm	Code
Ossature d'armoire 55/100	550 x 425 x 1000	C 301 07 000
Ossature d'armoire 80/100	800 x 425 x 1000	C 305 07 000
Ossature d'armoire 55/160	550 x 425 x 1600	C 303 07 000
Ossature d'armoire 80/160	800 x 425 x 1600	C 307 07 000
Ossature d'armoire 80/160, demi-portes	800 x 425 x 1600	C 307 07 004
Ossature d'armoire 80/200	800 x 425 x 2000	C 309 07 000

Les ossatures d'armoire peuvent être commandées avec une poignée tournante à serrure intégrée en ajoutant la lettre T à la fin de chaque code produit (exemple C309 07 000T)

Accessoires pour armoires industrielles

Nom	Dim. L x P x H mm	Charge max. kg	Code
Panneau perforé, porte ou paroi latérale	290 x 740		854 353-07
Panneau perforé, paroi arrière M500	468 x 389		860 951-49
Panneau perforé, paroi arrière M750	718 x 612		835 633-07/-49
Panneau perforé, paroi arrière M750	718 x 1003		835 641-07/-49
Paire de séparateurs en acier	1 x 285 x 190		861 116-49
Tablette en acier 55	545 x 391 x 32	100	854 349-49
Tablette en acier 80	730 x 396 x 32	100	854 345-49
Séparateur de tablette	1 x 400 x 180		832 839-49
Séparateur de tablette	1 x 400 x 260		832 847-49
Séparateur de tablette	1 x 400 x 370		832 855-49
Tablette extensible 80	730 x 362 x 42	30	854 347-49
Tiroir 55	480 x 362 x 90	30	854 344-49
Tiroir 80	730 x 362 x 90	30	854 346-49
Tiroir pour dossiers suspendus	724 x 350 x 240	30	854 348-49
Paire de pieds stabilisateurs	40 x 220 x 6		864 730-49
Traverse porte bacs		50	859 151-49

Porte-cônes avec crochets HSK, Capto, ISO

Nom	Dim. L x P x H mm	Charge max. kg	Code
Porte-cônes avec crochets	742 x 188 x 90	50	854 430-49

Porte-outils

Nom	Nombre de pièces portées	Code
ISO 50	8	837 770-00
HSK 40A/50B	9	854 215-00
HSK 63A/80B	7	854 217-00
HSK 100A/125B	7	854 219-00
Capto C4	9	854 201-00
Capto C5	9	854 202-00
Capto C6	6	854 203-00



Porte-cônes avec crochets

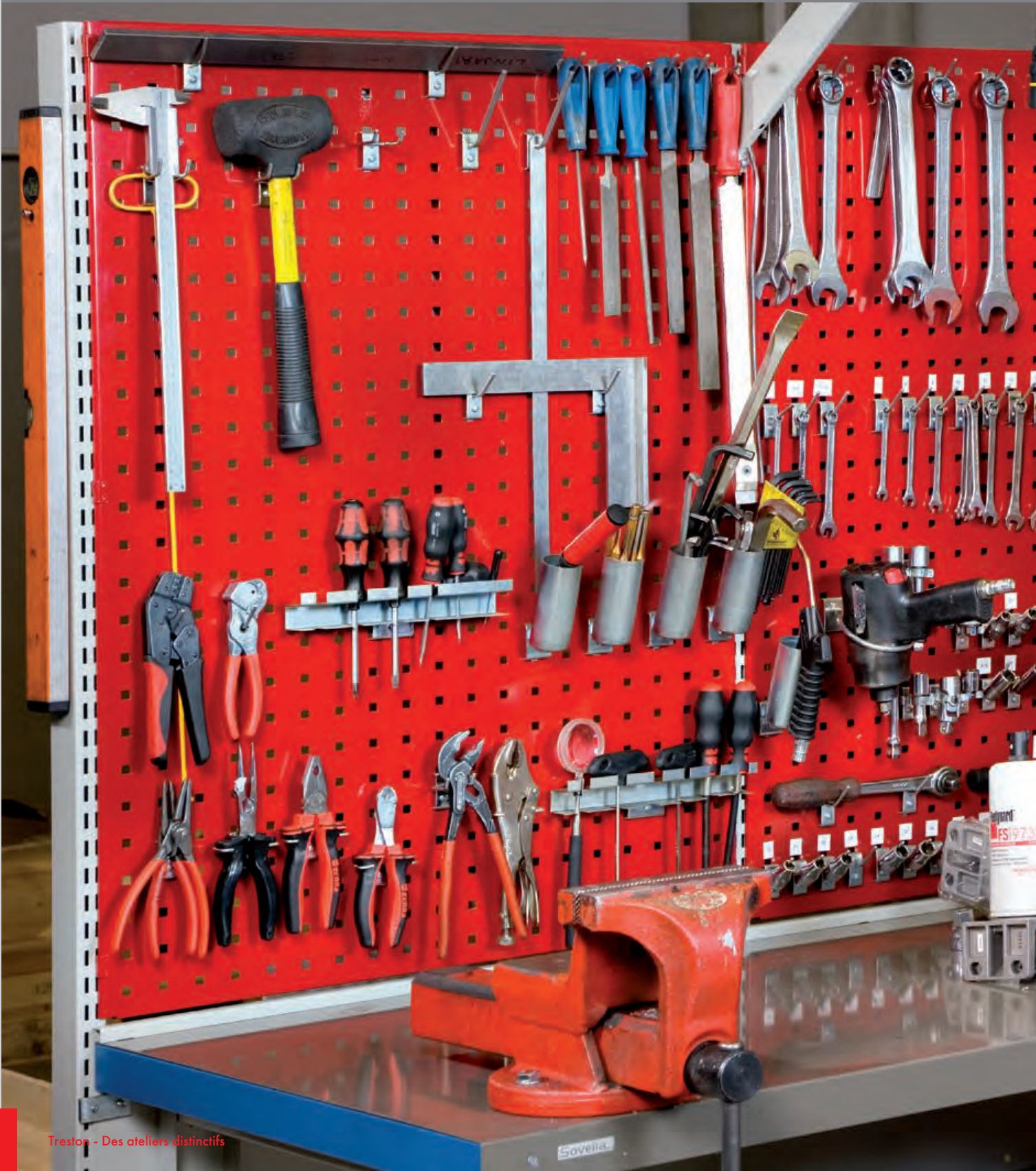

Panneaux perforés





Les panneaux perforés sont indispensables à une bonne organisation

Ce sont à la fois des séparateurs pratiques et des espaces de rangement fonctionnels pour outils et matériels. Une cloison industrielle peut servir de séparateur acoustique en l'équipant de panneaux arrières perforés munis d'une isolation coupe-feu.

crochets permettent de ranger les outils et du matériel d'une façon pratique et efficace. Les panneaux perforés peuvent être fixés directement à un mur ou montés sur des profils/montants verticaux.

Le plaisir de l'ordre et de la propreté

Il ne peut y avoir d'ordre et de propreté sans que chaque outil soit rangé à sa place. Les panneaux perforés et les

Crochets pour charges lourdes

Les crochets peuvent supporter des charges allant jusqu'à 10 kg.





Des tablettes en acier, des traverses, des parois et panneaux arrières perforés et une armoire à panneaux perforés peuvent être montés sur des profils verticaux.



Panneaux perforés

Les panneaux arrières perforés sont fixés aux montants verticaux. Montage sur les tables de travail TPH avec connecteurs RK1. Les parois perforées se fixent soit directement sur un mur (avec des vis) soit sur des profils verticaux (à l'aide de clips de fixation). La taille de la perforation est de 9 x 9 mm, 38 mm de centre à centre.

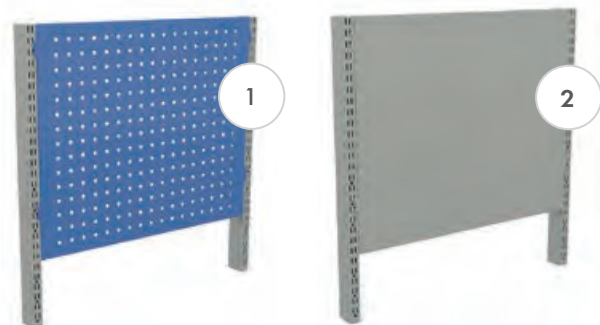

Le code de couleur est inclus dans le numéro du code,

soit à la fin, après le tiret (par ex. 860 804-49),
soit au centre (par ex. C 334-07-000)

1. Panneaux perforés pour montants verticaux

Nom	Module	Dim. L x H mm	Code
Panneau arrière perforé	M500	468 x 389	861 501-49
Panneau arrière perforé	M750	718 x 194	861 510-07
Panneau arrière perforé	M750	718 x 389	861 511-49
Panneau arrière perforé	M750	718 x 612	861 512-07/-49
Panneau arrière perforé, isolé	M750	718 x 612	861 701-07/-49
Panneau arrière perforé	M750	718 x 1003	861 514-07/-49
Panneau arrière perforé	M900	871 x 389	861 516-49
Panneau arrière perforé	M1000	968 x 389	861 532-49
Panneau arrière perforé	M1000	968 x 1003	861 535-07
Panneau arrière perforé	M1200	1168 x 389	861 533-49
Panneau arrière perforé	M1350	1318 x 389	861 521-49
Panneau arrière perforé	M1500	1474 x 389	861 526-49
Panneau arrière perforé	M1800	1774 x 389	861 531-49

Fixé aux montants verticaux (page 24).

2. Panneaux arrières pour montants verticaux

Nom	Module	Dim. L x H mm	Code
Panneau arrière	M500	468 x 389	861 541-49
Panneau arrière	M750	718 x 194	861 550-49
Panneau arrière	M750	718 x 389	861 551-49
Panneau arrière	M750	718 x 612	861 552-49
Panneau arrière	M900	871 x 389	861 556-49

Fixé aux montants verticaux (page 24).

3. Panneaux perforés pour tables de travail TPH

Dim. L x H mm	Convient à	Code
1115 x 750	TPH712	RL120
1415 x 750	TPH715/ 915	RL150
1715 x 750	TPH718/ 918	RL180
Crochets pour panneaux	TPH	RK1

Montage sur les tables de travail TPH avec connecteurs RK1. Possibilité de fixation murale par vis (incluses).

4. Panneaux perforés fixés au mur

Nom	Dim. L x H mm	Code
Panneau arrière perforé	454 x 988	837 369-07
Panneau arrière perforé	949 x 988	837 334-07
Panneau arrière perforé	949 x 1444	837 342-07
Panneau arrière perforé	949 x 1976	837 350-07

Se fixent directement à un mur à l'aide de vis.



Cloisons industrielles

Les cloisons industrielles sont modulables et peuvent être équipées de tous les accessoires M750 présentés à partir de la page 26. Les cloisons industrielles peuvent servir à séparer une pièce. Elles procurent également

une isolation acoustique ; les combinaisons disponibles possèdent des panneaux arrières perforés des deux côtés et un côté est isolé.

Cloisons industrielles

Nom	Dim. L x P x H mm	Code
Module de base, pieds en T	780 x 60 x 1850	C 520 07 101
Extension, pied en T	750 x 560 x 1850	C 520 07 102
Extension, pied en L	750 x 310 x 1850	C 520 07 103
Extension, pied en I	750 x 60 x 1850	C 520 07 104

Comporte 6 panneaux arrières perforés, 3 pièces par côté.
Le module de base comprend deux pieds, l'extension comprend un pied.

Liste des pièces

Nom	Dim. L x P x H mm	Code
Pied en T	1850	836 516-49
Pied en L	1850	836 532-49
Pied en I	1850	836 597-49
Raidisseur	750	835 838-49
Paire de raccords d'angle		847 615-51
Panneau arrière perforé M750	718 x 17 x 612	861 512-07/-49
Panneau arrière perforé M750, isolé*	718 x 17 x 612	861 701-07/-49
Profil supérieur	718 x 65	851 907-07

Le module pour fixation au mur requiert deux raidisseurs.
* Le matériau d'isolation utilisé est une mousse polyéther.

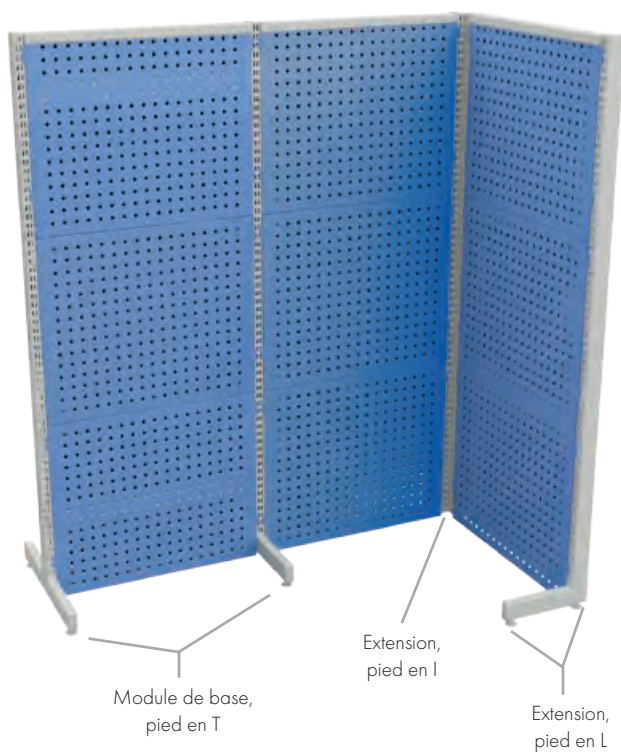

Système compact de rangement d'outils

Cette solution ne demande qu'une surface au sol de 2 m² et procure un espace de rangement de 16 m². Comme ces panneaux sont très stables, il est inutile de les fixer au sol. Une roulette sur le bas des panneaux facilite

leur déplacement. La capacité de charge est de 100 kg/panneau. Dix panneaux au maximum peuvent être rattachés à l'espace de rangement pour outils.

Système compact de rangement d'outils

Nom	Dim. L x P x H mm	Code
Espace de rangement, 4 panneaux	1025 x 1035 x 2125	830 518-07
Panneau supplémentaire	15 x 949 x 1976	830 682-07

Système compact de rangement d'outils (style armoire)



Crochets pour panneaux

Notre sélection comporte plus de 50 types différents de crochets et d'équerres permettant un rangement et une organisation efficaces des outils. Tous ces crochets

et équerres peuvent aisément être fixés à nos panneaux perforés.



R1



R2



R3

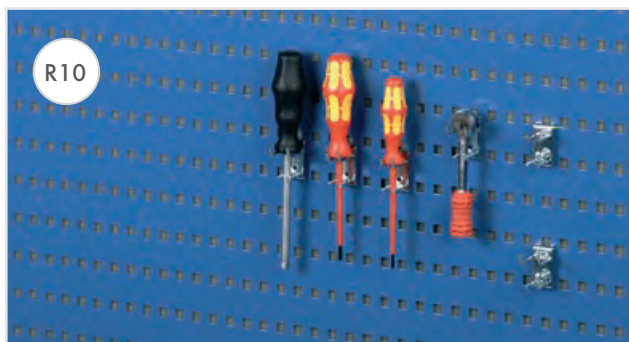

R10



R13

Crochet R1

Nom	L	Ø	Charge max. kg	Code
Crochet R1	30	3	10	853 207-51
Crochet R1	50	4	10	853 208-51
Crochet R1	50	6	10	853 241-51
Crochet R1	80	6	10	853 209-51
Crochet R1	100	4	8	853 210-51
Crochet R1	100	6	10	853 211-51
Crochet R1	150	4	4	853 212-51
Crochet R1	150	6	10	853 213-51
Crochet R1	200	4	2	853 214-51
Crochet R1	200	6	6	853 215-51
Crochet R1	300	6	3	853 216-51
Crochet R1	300	8	8	853 217-51

L = longueur du crochet en mm

Toutes les références incluent 5 pièce.

Crochet R2

Nom	L	Ø	E	Charge max. kg	Code
Crochet R2	33	3	17	10	853 218-51
Crochet R2	43	4	25	10	853 219-51
Crochet R2	43	4	40	10	853 220-51
Crochet R2	100	6	25	10	853 221-51
Crochet R2	150	4	16,5	6	853 222-51
Crochet R2	150	6	25	10	853 223-51
Crochet R2	200	6	25	10	853 224-51

L = longueur du crochet en mm

E = écartement en mm

Toutes les références incluent 5 pièce.

Crochet R3

Nom	L	Ø	Charge max. kg	Code
Crochet R3	10	6	10	853 225-51
Crochet R3	50	6	10	853 226-51

L = longueur du crochet en mm

Toutes les références incluent 5 pièce.

Crochet R10

Nom	L	E	Charge max. kg	Code
Crochet R10	28	9	10	853 227-51
Crochet R10	33	17	10	853 228-51

L = longueur du crochet en mm

E = écartement en mm

Toutes les références incluent 5 pièce.

Crochet R13

Nom	L	Ø	Charge max. kg	Code
Crochet R13	157	3	1	853 229-51

L = longueur du crochet en mm

La référence inclut 5 pièces.

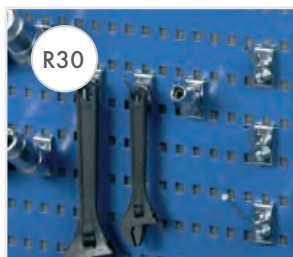
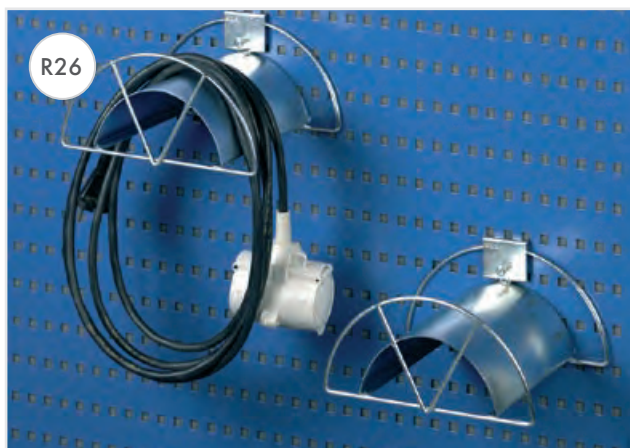
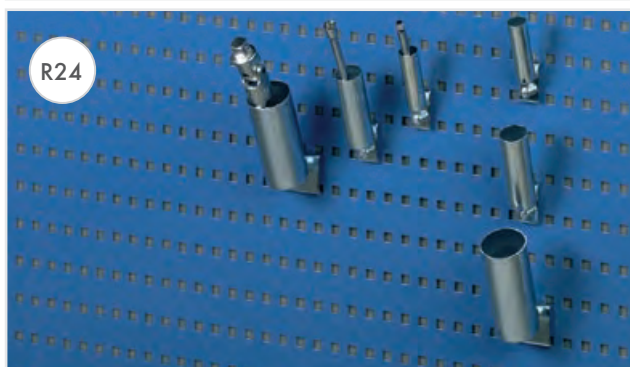
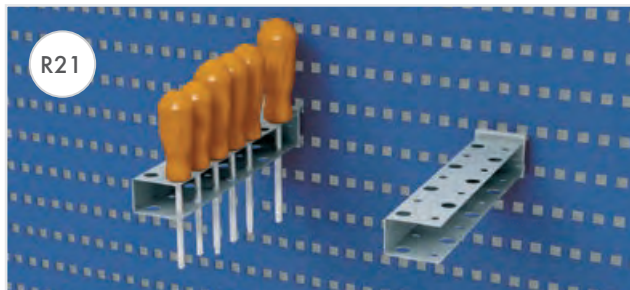
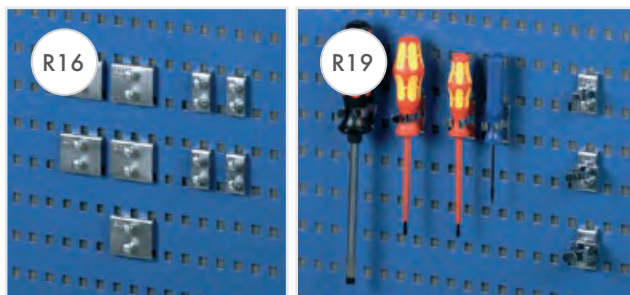

Crochet R16

Nom	L	Charge max. kg	Code
Crochet R16	20	10	831 514-51
Crochet R16	46	10	831 506-51

L = longueur du crochet en mm

Toutes les références incluent 1 pièce.

Crochet R19

Nom	Ø	Code
Crochet R19	13	853 231-51
Crochet R19	19	853 232-51
Crochet R19	22	853 233-51

Toutes les références incluent 5 pièces.

Crochet R21

Nom	L	Ø	Code
Crochet R21	220	12	831 646-51

L = longueur du crochet en mm

La référence inclut 1 pièce.

Crochet R24

Nom	L	Ø	Code
Crochet R24	65	17	831 700-51
Crochet R24	80	26	831 719-51
Crochet R24	100	42	852 167-51

L = longueur du crochet en mm

Toutes les références incluent 1 pièce.

Crochet R26

Nom	L	Ø	Code
Crochet R26	160	10	838 896-51

L = longueur du crochet en mm

La référence inclut 1 pièce.

Crochet R29

Nom	L	Charge max. kg	Code
Crochet R29	40	5	853 234-51
Crochet R29	60	5	853 235-51
Crochet R29	80	10	853 236-51

L = longueur du crochet en mm

Toutes les références incluent 5 pièces.

Crochet R30

Nom	L	Ø	Charge max. kg	Code
Crochet R30	35	4	10	853 237-51
Crochet R30	85	6	10	853 238-51

L = longueur du crochet en mm

Toutes les références incluent 5 pièces.

Crochet R33

Nom	H	Ø	Code
Crochet R33	30	90	832 162-51

H = hauteur du crochet (mm)

La référence inclut 1 pièce.

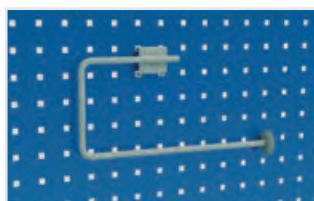
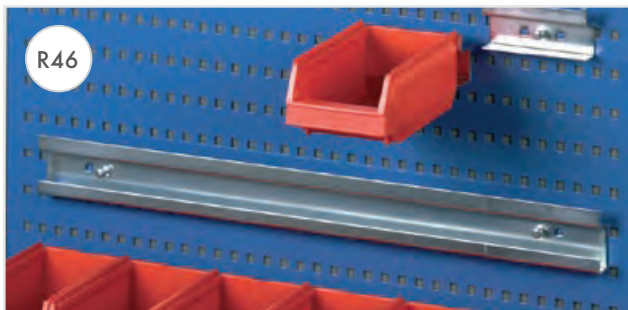
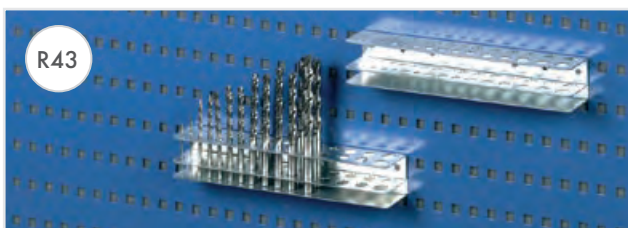
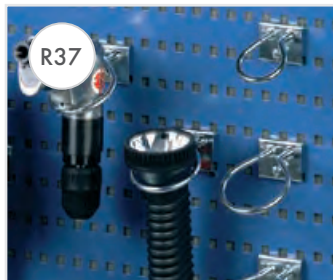
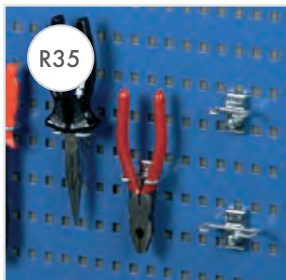

Crochet R35

Nom	L	E	Code
Crochet R35	17	35	853 239-51
Crochet R35	17	55	853 240-51

L = longueur du crochet en mm

E = écartement en mm

Toutes les références incluent 5 pièce.

Crochet R37

Nom	Ø	Charge max. kg	Code
Crochet R37	40	10	831 433-51
Crochet R37	60	10	831 441-51
Crochet R37	80	10	831 603-51

Toutes les références incluent 1 pièce.

Crochet R41

Nom	L	Code
Crochet R41	556	838 357-51

L = longueur du crochet en mm

La référence inclut 1 pièce.

Crochet R42

Nom	L	Code
Crochet R42	238	838 365-51

L = longueur du crochet en mm

La référence inclut 1 pièce.

Crochet R43

Nom	L	Code
Crochet R43	238	838 373-51

L = longueur du crochet en mm

La référence inclut 1 pièce.

Crochet R46

Nom	L		Code
Crochet R46	112	pour bacs à bec 1015 et 30-1L	831 794-51
Crochet R46	634	rail porte-bacs pour six bacs à bec 1015 et 30-1L	839 086-51

L = longueur du crochet en mm

Toutes les références incluent 1 pièce.

Crochet R47

Nom	l x P	Charge max. kg	Code
Crochet R47	350 x 120	4	831 654-49

La référence inclut 1 pièce.

Crochet R48

Nom	l x P x H	Code
Crochet R48	235 x 200 x 370	838 380-51

La référence inclut 1 pièce.

Porte-rouleau de papier

Nom	L	Code
Porte-rouleau de papier	300	854 043-49

L = largeur max. rouleau en mm

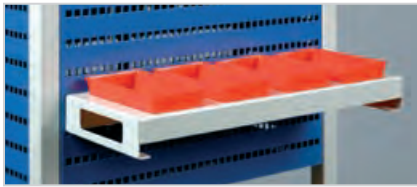

Porte-bacs

Autres accessoires

Nom	Dimensions l x P x H (mm)	Charge max. kg	Code
Porte-bacs pour quatre bacs amovibles	456 x 165 x 48	5	854 042-49
Bac multi-usages	410 x 155 x 90	4	854 041-49
Compartiment pour dossiers	466 x 90 x 240	4	854 040-49



Bac multi-usages



Compartiment pour dossiers

Jeux de crochets

Les jeux de crochets prêts à l'emploi vous aident à démarrer votre agencement.

Choisissez le jeu de crochets le plus adapté à vos besoins parmi les jeux suivants :

- | | |
|-------------------|---|
| Jeu de crochets 1 | Crochets légers de base |
| Jeu de crochets 2 | Crochets de base pour outils manuels |
| Jeu de crochets 3 | Crochets pour armoire à outils perforée |
| Jeu de crochets 4 | Jeu complet pour outils manuels |
| Jeu de crochets 5 | Crochets outils lourds pour armoire à outils perforée |



Jeux de crochets

Crochets inclus dans les jeux (Code)	Jeux de crochets							
	L (mm)	Ø (mm)	E (mm)	Jeu 1	Jeu 2	Jeu 3	Jeu 4	Jeu 5
R1 (853 207-51)	30	3		855 001-51	855 002-51	855 003-51	855 004-51	855 005-51
R1 (853 208-51)	50	4		5	5		10	10
R1 (853 211-51)	100	6						10
R2 (853 218-51)	33	3	17	5	5	5	5	5
R2 (853 219-51)	43	4	25				5	5
R2 (853 220-51)	43	4	40					5
R10 (853 227-51)	28		9					5
R10 (853 228-51)	33		17					5
R19 (853 231-51)		13					5	5
R19 (853 232-51)		19		5	5	5	5	5
R19 (853 233-51)		22			5			5
R21 (831 646-51)	220	12			1			1
R24 (831 719-51)	80	26			1	5	7	3
R24 (852 167-51)	100	42				1	2	3
R29 (853 235-51)	60				5			5
R30 (853 237-51)	35	4		5	5	35	40	10
R33 (832 162-51)	30	90			1	1	2	1
R35 (853 239-51)	17		35		5		5	5
R35 (853 240-51)	17		55					5
R37 (831 441-51)		60			1		3	3
R42 (838 365-51)	35		238		1	1	1	1
R43 (838 373-51)	42		238			1		
Quantité				20	45	69	100	107

L = longueur du crochet en mm
E = écartement en mm

Pièces détachées

Pièces détachées pour armoires	Produit	Code
Tapis en caoutchouc 550 x 420	Armoire industrielle 55/100	836 716-00
Tapis en caoutchouc 799 x 420	Armoire industrielle 80/100	836 715-00

Pièces détachées pour blocs-tiroirs	Produit	Code
Base	Bloc-tiroirs 55	854 101-49
Plateau supérieur	Bloc-tiroirs 55	854 102-49
Tapis en caoutchouc 549 x 709	Plateau du bloc-tiroirs 55	836 717-00
Plateau avec tapis caoutchouc	Bloc-tiroirs 70	834 904-41
Plateau avec tapis caoutchouc	Armoire à rideaux	852 276-41
Tapis en caoutchouc 676 x 445	Plateau du armoire 71/79 / chariot de service	854 036-00
Plateau avec tapis caoutchouc 906 x 736	Armoire 90	854 258-41
Plateau avec tapis caoutchouc 1304 x 736	Armoire 130	854 259-41

Pièces détachées pour aménagements intérieurs des tiroirs	Produit	Code
Séparateur H=75, longitudinal	Tiroir 71/75	859 435-49
Séparateur H=100, longitudinal	Tiroir 71/100	859 438-49
Séparateur H=100, longitudinal	Tiroir 75/100	872 954-49
Séparateur H=150, longitudinal	Tiroir 75/150	872 955-49
Supports pour sép., paroi arrière	Tiroir 75	872 961-49
Plaque intermédiaire L=100, latérale	Tiroirs 70/75, 90/75 et 130/75	832 525-49
Plaque intermédiaire L=100, latérale	Tiroirs 55/100,70/100, 90/100 et 130/100	832 528-49
Plaque intermédiaire L=100, latérale	Tiroirs 55/150,70/150, 90/150 et 130/150	832 533-49
Plaque intermédiaire L=150, latérale	Tiroirs 70/75, 90/75 et 130/75	832 526-49
Plaque intermédiaire L=150, latérale	Tiroirs 55/100, 70/100, 90/100 et 130/100	832 529-49
Plaque intermédiaire L=150, latérale	Tiroirs 55/150 & 250, 70/150 & 250, 90/150 & 250 et 130/150 & 250	832 531-49
Plaque intermédiaire L=300, latérale	Tiroirs 70/75, 90/75 et 130/75	832 527-49
Plaque intermédiaire L=300, latérale	Tiroirs 55/100, 70/100, 90/100 et 130/100	832 530-49
Plaque intermédiaire L=300, latérale	Tiroirs 55/150 & 250, 70/150 & 250, 90/150 & 250 et 130/150 & 250	832 532-49
Séparateur H=75, longitudinal	Tiroirs 70/75, 90/75 et 130/75	859 432-49
Séparateur H=100, longitudinal	Tiroirs 55/100, 70/100, 90/100 et 130/100	859 433-49
Séparateur H=150, longitudinal	Tiroirs 55/150 & 250, 70/150 & 250, 90/150 & 250 et 130/150 & 250	859 434-49
Séparateur H=75, latéral	Tiroir 90/75	854 281-49
Séparateur H=75, latéral	Tiroir 130/75	854 280-49
Séparateur H=100, latéral	Tiroir 90/100	854 266-49
Séparateur H=100, latéral	Tiroir 130/100	854 268-49
Séparateur H=150, latéral	Tiroirs 90/150 et 250	854 267-49
Séparateur H=150, latéral	Tiroirs 130/150 et 250	854 269-49
Supports pour sép., H=75, paroi lat.	Tiroirs 90/75 et 130/75	854 282-49
Supports pour séparateurs H=100, paroi lat.	Tiroirs 90/100 et 130/100	854 264-49
Supports pour séparateurs H=150, paroi lat.	Tiroirs 90/150 & 250 et 130/150 & 250	854 265-49

Roulettes	Produit	Code
Jeu de roulettes Ø 100	Bloc-tiroirs 55	852 625-00
Jeu de roulettes Ø 100	Desserte de rangement	852 768-00
Jeu de roulettes Ø 100	Desserte de monte et tables de travail TPH	834 734-00
Jeu de roulettes Ø 125	Desserte Basic	834 740-00
Jeu de roulettes Ø 100 antistatique	Desserte de rangement	852 774-00
Jeu de roulettes Ø 100 antistatique	Tables de travail TP	860 429-00
Roulette fixe Ø 150	Chariot de service	900 537-00
Roulette fixe Ø 160	Desserte renforcée	900 040-00
Roulette pivotante Ø 100	Chariot de service	942 060-00
Roulette pivotante Ø 160	Desserte renforcée	900 041-00
Roue support Ø 100 + fixation	Système de rangement d'outils	943 690-00

Découvrez nos gammes de produits !



Des ateliers distinctifs

Nos armoires à tiroirs, supports d'outils et établis workshop sont conçus pour supporter des charges lourdes et une utilisation intensive dans les ateliers, les ateliers de réparation et les environnements industriels.

La longue durée de vie de nos meubles garantissent une productivité pour l'utilisateur ainsi que sa satisfaction. Nos meubles workshop sont également réputés dans les environnements de formation.



Postes de travail ergonomiques

Les changements des processus relatifs à la production ou aux opérations nécessitent des postes de travail reconfigurables qui prennent en compte les exigences individuelles en matière d'ergonomie. Nos solutions de produits modulaires vous permettent de réagir aux nouvelles situations et aux besoins qui en découlent d'une manière souple afin de permettre aux opérations de se poursuivre sans heurts. Pour l'industrie les besoins de l'électronique, nous fabriquons des postes de travail avec protection antistatique.



Rayonnage léger

Nos tiroirs de rangement en plastique sont durables et faciles à nettoyer et peuvent être personnalisés pour former un système de rangement complet si nécessaire. Notre gamme de produits inclut également différentes solutions de supports et de chariots qui permettent d'utiliser plus efficacement l'espace de rangement et de déplacer plus facilement les biens stockés.

Nous proposons également du mobilier de rangement pour les zones protégées contre l'électricité statique. De plus, certaines de nos solutions de rangement sont créées à partir de plastique recyclé.



Treston Medi

Les meubles Treston Medi ont été conçus en étroite collaboration avec des experts du domaine de la santé, laquelle a permis d'obtenir un mobilier multifonctionnel pour le personnel soignant. Notre mobilier comprend plusieurs chariots de soins et à échantillons pour les procédures, des chariots à panier pour déplacer, transporter et stocker les objets et le matériel, des postes de travail mobiles pour les travaux en déplacement comme les tournées des médecins, des chariots à équipement pour les équipements de diagnostic, des postes de travail pour les salles de maintenance des équipements ainsi que des sièges et fauteuils de travail.

SIÈGE SOCIAL

Treston Oy
Sorakatu 1
FI-20730 Turku
Tél. +358 10 4469 11
Fax +358 10 4469 789
sales@treston.com
www.treston.com

USINES

Treston Oy, usine de Turku
Sorakatu 1
FI-20730 Turku
Tél. +358 10 4469 11
Fax +358 10 4469 789
sales@treston.com
www.treston.fi

Treston Oy, usine de Jyväskylä
PO Box 33 (Sohlberginkatu 10)
FI-40351 Jyväskylä
Tél. +358 10 4469 11
Fax +358 10 4469 290
sales@treston.com
www.treston.fi

FRANCE

Treston France SARL
Z.A.C. de la Bonne Rencontre
1, voie Gallo Romaine, Quincy-Voisins
77334 Meaux Cedex
Tél. +33 1 64 17 11 11
Fax +33 1 64 17 11 10
infofr@treston.com
www.treston.fr

ALLEMAGNE

Treston Deutschland GmbH
Friedrich-Ebert-Damm 143
22047 Hamburg
Tél. +49 40 8816 5022 - 0
Fax +49 40 8816 5022 - 10
info.de@treston.com
www.treston.de

Treston Deutschland GmbH
Niederlassung Raunheim
Frankfurter Straße 101
65479 Raunheim
Tél. +49 6142 992 50
Fax +49 6142 218 75
mail.de@treston.com
www.treston.de

RUSSIE

Treston Russia LLC
197375, Russia, Saint-Petersburg,
Marshala Novikova street 42
Tél. +7 812 677 76 20
info.ru@treston.com
www.treston.ru

SUÈDE

Treston AB
Tumstocksvägen 9 A
187 66 Täby
Tél. +46 8 511 791 60
Fax +46 8 511 797 60
info.se@treston.com
www.treston.se

ROYAUME-UNI

Treston Ltd
Treston House
5b Bone Lane, Newbury
Berkshire, RG14 5SH
Tél. +44 1635 521521
Fax +44 1635 37452
salesuk@treston.com
www.treston.com

ÉTATS-UNIS

Treston, Inc.
156 Bluffs Court
Canton, GA 30114
Tél. +1 770-721-7980
Fax +1 770-720-6584
infousa@treston.com
www.treston.us

Partenaires Premium

BENELUX

Human Workspace BV
Mechelaarstraat 17
4903 RE Oosterhout
Tél. +31 162 454 383
Fax +31 162 434 712
infofen@humanworkspace.nl
www.humanworkspace.nl

CHINE

Treston International Trading
(Shanghai) Ltd
15/F, Tower 2, Plaza 66
No. 1266 West Nanjing Road
Jing'an District, Shanghai 200040
Tél. +86 21 6039 8572
info@sovella.com.cn
www.sovella.com.cn (Chinese)
www.treston.com (international)

NORVÈGE

Industrimøbler AS
Stålfjæra 1
0975 Oslo
Tél. +47 22 25 05 00
post@industrimobler.no
www.industrimobler.no

POLOGNE

Treston Ergona
ul. E. Orzeszkowej 6 lok. 2A
05-825 Grodzisk Mazowiecki
Tél. +48 604 11 98 64
info@ergona.pl
www.ergona.pl

FANAIR AG

Lager- und Betriebseinrichtungen
Grossmattstr. 1
CH-8964 Rudolfstetten

Tel. 056 648 48 38
www.fanair.ch
info@fanair.ch



Treston possède une longue histoire dans la conception et la fabrication de mobiliers professionnels, et plus de trente ans d'expérience dans la création d'environnements de travail ergonomiques. Nos usines de conception et de fabrication se trouvent en Finlande.

Grâce au réseau commercial international de Treston, vous pouvez bénéficier d'une assistance locale et d'un service clientèle partout dans le monde. Le groupe dispose de bureaux en Europe et en Amérique du Nord ainsi qu'un vaste réseau de revendeurs agréés dans plus de 30 pays.